

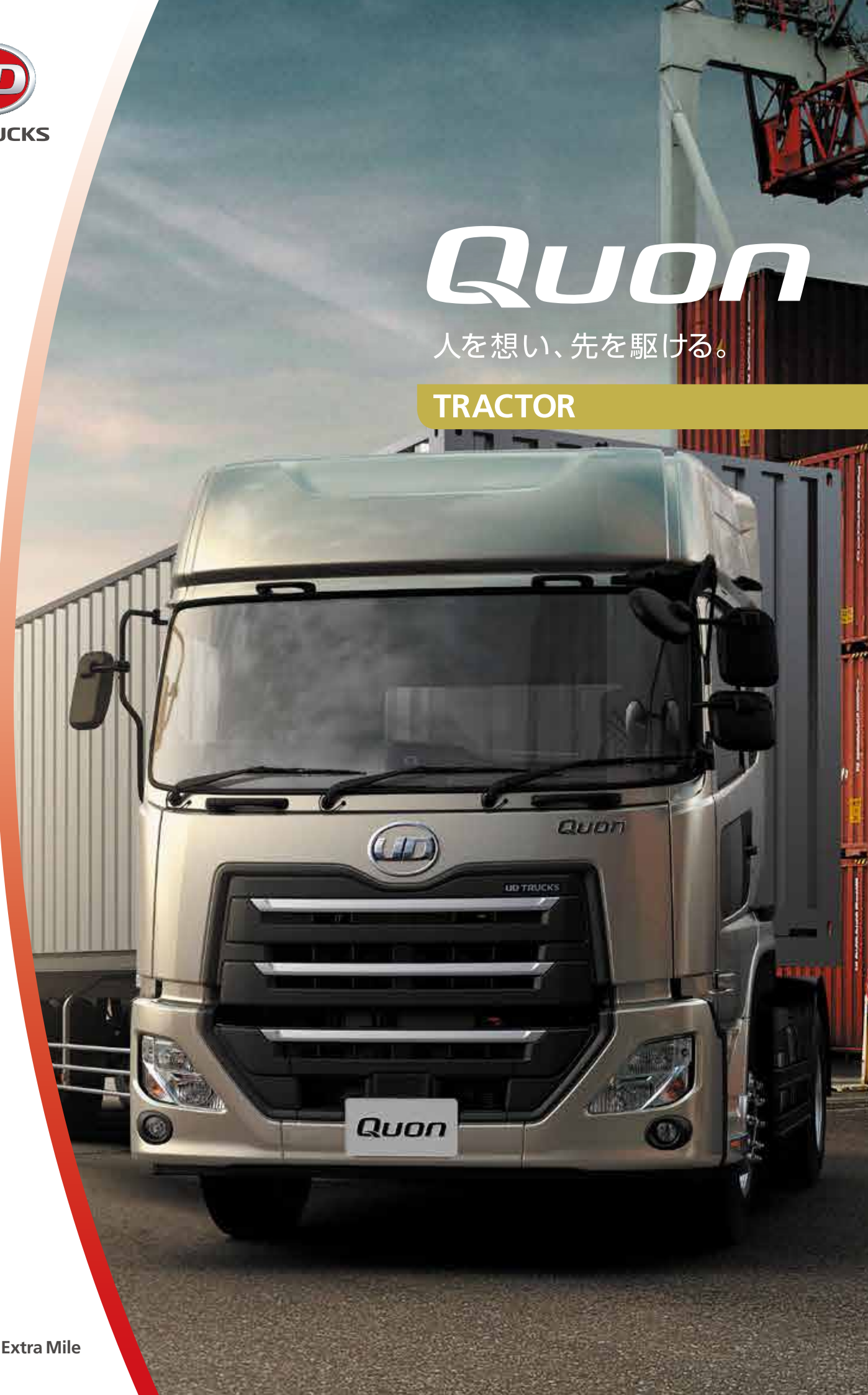

# Quon

人を想い、先を駆ける。

TRACTOR



本カタログ記載の仕様、諸元などは予告なく変更することがあります。本カタログのすべてのイメージは、コンピューターグラフィックスでカタログ用に特別に制作されたものであるため、実際の車両とは仕様や色など多少異なる場合があります。オプション装着により、重量が変わる場合があるため、車両の詳細につきましてはお近くのUDトラック販売会社へお問い合わせください。(本カタログは2023年11月現在のものです。)

- 平成27年度重量車燃費基準+10%達成車(2RG-) • 平成28年騒音規制適合車
- 平成27年度重量車燃費基準+5%達成車(2PG-) • 自動車Nox・PM法適合車
- 平成27年度重量車燃費基準達成車(2KG-)
- 平成28年排出ガス規制適合



UDトラック株式会社  
〒362-8523 埼玉県上尾市大字壱丁目1番地  
udtrucks.co.jp



K143®  
3260.2311-1-9901.3260  
2023.11

Going the Extra Mile



## 人を想い、 先を駆ける。

人々の暮らしを支える物流と、物流に携わる人々。  
一人ひとりの笑顔を想いながら、  
私たちは時代が求めるトラックをつくり続けてきました。  
そして、大切に育んだその資質を受け継ぎながら、  
さらに新しいかたちへと進化させた  
トラックを生み出しました。

多様化する時代のニーズをとらえ、  
大型トラックに求められる5つの要素を  
一歩先の次元まで高めたQuonが、  
お客様のビジネスに大きく貢献します。

スマートロジスティクスを担う次世代のトラック、Quon。



# 「人を想う」技術革新により、 トラックに求められる5つの要素を 一歩先まで高めた次世代のトラック。

# QUON

## 一歩先を行く 運転性能 P10~

より使いやすく、よりスムーズに。

より快適な運転性能を実現する先進の機能

UDアクティブステアリング\*1や、比類のない操作性の  
電子制御式オートマチックトランスミッションESCOT-VI\*2。

全車速で追従走行が可能。自動で停止/発進機能を装備したスマートトラフィックアイクルーズ。

ドライバーの使い心地を追求したコックピット。

快適な乗り心地を提供するベルトインシート\*3。

全車に設定したディスクブレーキは素早く滑らかに応答し、優れた制動力を発揮。

すべての革新は、ドライバーに快適な運転環境を提供します。

\*1 GK全車(K尺除く)にオプション設定です。またGWには全車標準設定です。  
\*2 GH13エンジン搭載車向けに新たにESCOT-VIを設定しました。

\*3 GWに標準設定、その他はオプションの設定となります。

## 一歩先を行く 燃費・環境性能 P14~

よりクリーンに、より力強く。

ドライブラインに磨きをかけることで、輸送効率を高める燃費性能を実現。

省燃費・パワフル・クリーンを実現する「GH11エンジン」は

最高出力460PSと2,250Nmのトルクを可能とし、粘り強い走りを実現します。

さらにESCOT-VI搭載車は、平成27年度重量車燃費基準+10%を達成\*

先読み機能「フォアトラック」と「燃費コーチ」のアドバイスにより省燃費運転をサポートします。

\*GH11エンジン ESCOT-VI搭載車に設定

## 一歩先を行く 安全性 P20~

より安全に、より頼もしく。

スマートトラフィックイブレーキ(衝突被害軽減ブレーキ)、前方衝突警報装置、

スマートBSIS/LCS、トラフィックサインリコグニション(道路標識認識サポート)、

LDP\*(車線逸脱抑制機能)、LKA\*(車線維持支援機能)やLDWS(車線逸脱警報装置)、

ドライバーアラートサポート(ふらつき注意喚起装置)、

オートハイビームをはじめ数々の先進システムを組み合わせ、安全運転をサポート。

また、放熱性が高く、耐フェード性にも優れたディスクブレーキを採用しました。

\*LDP(Lane Departure Prevention) / LKA(Lane Keep Assist)

\*LDP/LKAはUDアクティブステアリングとセットの設定になります。

\*LDP/LKAはGK全車(K尺除く)にオプション設定です。またGWには全車標準設定です。

## 一歩先を行く 生産性 P24~

より多く、より効率的に。

荷役性、架装性も考慮した上で、車両全体にわたる

軽量化を実現しました。

重量物輸送の効率性を考えた、生産性の高い車両を提供します。

## 一歩先を行く 稼働率 P26~

より長く、より安心に。

「UD純正整備」、「UD純正部品」、整備契約「UD-TRUST」、

安心稼働と省燃費運転に貢献する「UDインフォメーションサービス」

などのアフターサービスを包括的に提供することによって、

お客様の車両を最良に維持し、稼働率を最大限に高めます。



# 効率性と信頼性を磨いた 先進的なエクステリア



フラッグシップモデルにふさわしい先進性と、  
ダイナミックな躍動感を印象づけるエクステリアデザイン。  
ドライバーにとって、Quonに乗ることが誇りと喜びにつながるような  
凛とした存在感を目指しました。その洗練された機能美に加えて、  
省燃費に貢献する優れた空力性能も実現。  
また、2段ステップで乗降できるフロア高を抑えた設計により、  
スムーズで安全な乗り降りが可能です。  
さらに、ヘッドランプは、省電力・長寿命のLEDを採用し、  
明るくクリアな光により、夜間の安全な視認性を提供しています。



## 優れた空力性能を生むフォルム

フラットな形状のフロントマスクから、車両のコーナー、  
さらにキャブ後方へと流れる風をスムーズに整流します。





## “人を想う”デザインから 生まれた快適なインテリア

人間工学に基づいて操作性・視認性を根本から見直した、  
ダッシュボード、ステアリングホイール、シフトレバー、ブレーキペダル。  
また視認性に優れたインストルメントパネルは、快適かつ運転に集中できる環境を提供します。  
ブラックとシルバーを基調とした洗練されたコックピットは、  
すべてのドライバーに快適さと満足感を提供する、きめ細やかな配慮が行き届いています。





# 先進的で快適な運転性能

ドライバーの疲労軽減と安全に寄与する最新の電子制御ステアリング「UDアクティブステアリング」や比類のない操作性のESCOT(12段電子制御式オートマチックトランスミッション)をはじめ

優れた制動力を発揮するディスクブレーキ、

使い心地を追求したインテリアが洗練された運転感覚を提供。

スマートトラフィックアイクルーズは全車速域で追従走行を実現。

先進の機能が快適な運転性能を実現しています。

## UDアクティブステアリング

従来の油圧式ステアリングギア上部に新たに搭載した電気モーターによる支援機能です。電気モーターに搭載した電子制御ユニット(ECU)が、1秒間に約2,000回の頻度で様々なセンサーから運転環境を感じ取り、走行方向とドライバーの意図を判断します。このシステム制御によってステアリングの重さに適切なトルクを付加するので、速度や積み荷、路面状況などに左右されない安定したステアリング感覚を実現します。



### ② 直進安定性

適度な重さになるようステアリングを制御することにより、直進時の緊張感を軽減します。



### ④ 走行補正

横風の影響によるステアリングの補正を支援します。



### ① 軽いステアリング

重量物輸送時でも軽い力で操舵でき、運転時の疲労を大きく軽減します。



### ③ 路面状況の影響軽減

路面の凹凸を自動補正し、振動や意図しないステアリングの動きを軽減します。



### ⑤ 自然なハンドル戻り

後退時や交差点の旋回時もステアリングから手を放すと自動でニュートラル位置に戻るよう制御します。



## ESCOTにより比類のない操作性を実現

高度なギアチェンジ制御を備え、燃費のばらつきを抑えるESCOT-VI\*は、ハードウェアとソフトウェアの制御をさらに進化させ、正確で迅速なギアチェンジを実現。プロドライバーの運転感覚へさらに近づけました。素早く滑らかな変速で負担の少ない操作性は、ドライバーのストレスや疲労を軽減し、安全運転に貢献します。さらに、雪道や泥濘地での脱出性も向上しました。

\*GH13エンジン搭載車向けに新たにESCOT-VIIを設定しました。

## シンプルで使いやすいシフトレバー

ESCOTのシフトレバーにストレート式のシフトパターンを採用し、よりシンプルで使いやすいデザインへと進化しています。

- R**: 後退----- 微速でのスムーズな後退が可能。
- N**: ニュートラル--- 駐車時のシフトレバー位置。
- D**: ドライブ----- プロドライバーのように迅速なギアチェンジと燃費効率の良い走りをプログラミング。シフトレバー右側面に設けられた+/-ボタンで、シフトアップ・ダウンの操作が可能。さらに、アクセルペダルの開閉操作で車体を揺らし、雪道・泥濘地からの脱出性能を向上。
- M**: マニュアル----- マニュアルモード

## スマートトラフィックアイクルーズ

先行車との車間距離をミリ波レーダーで検知し、つねに一定に保ちます。先行車が加速すると、セットした車速を上限に、設定した車間距離を維持したまま追従。先行車が停車すると自車も停車し、2秒以内に再発進すれば、自車も自動で発進して追従走行を継続します。車速・車間距離の設定は手元のスイッチで変更可能です。



先行車の減速・停車に追従して、自車も減速・停車する。



自車の停車後2秒以内に先行車が発進した場合、自車も自動で再発進し、追従走行を継続。



停車し、2秒以上経過するとマルチディスプレイにHOLDが点灯。



自車の停車後2秒以上経過しHOLDが点灯している場合、先行車の発進後ドライバーがアクセルペダルを踏み、レジュームスイッチを操作することで、再発進し追従走行を継続。



**加速/復帰(RES)スイッチ**  
設定車速を上げるまたは車速を復帰。  
\*RES: Resume(レジューム)

**設定車間距離切替スイッチ**

**クルーズコントロールスイッチ**

**減速/セットスイッチ**  
設定車速を下げるまたは車速を設定。

**トラフィックアイクルーズスイッチ**

**ECO MODE スイッチ**

左側には、クルーズ機能のスイッチ類とECOモードの切替スイッチを配置。

**ホームボタン**

**決定ボタン**

**戻るボタン**

右側には、インストルメントパネル中央のマルチディスプレイのスイッチを配置。

## 走行中の各種操作を容易にするステアリングホイールスイッチ

手元で操作可能なステアリングホイールスイッチを採用することで多くの機能や情報を簡単に、使いやすくしています。また、ドライバーの視線や操作の動線を一本にまとめ効率的かつ安全で確実な操作性を実現します。





### 疲労とストレスを軽減するベルトインシート

シートベルトをシート本体に組み込み、シートサスペンションの動きに追従することで、走行中の圧迫感を軽減します。体格や好みにきめ細かく対応する多彩な調整機構を搭載。高性能なシートが長距離運行でも快適な乗り心地を提供することで運転疲労を軽減し、安全にも寄与します。

\*GWに標準設定、その他はオプションの設定となります。



ベルトインシート



標準シート生地



標準シート

読みやすい文字サイズ  
見やすいシンボルとゲージを採用。

マルチディスプレイの表示は、右側の  
ステアリングホイールスイッチで簡単に操作が可能。

高級感のあるシルバーリングを採用。



### 視認性に優れたインストルメントパネル

各種走行情報を種類ごとに分類し、見やすく分かりやすく配置。インストルメントパネル中央に配置した、大型のマルチディスプレイにはカラー液晶を採用し、外気温度表示も備えました。また、重要度の高いウォーニングランプは上部にするなど、優先順位も配慮したレイアウトや読みやすい文字サイズにより、各種情報の視認性が向上しています。

サブディスプレイ

クルーズコントロール状況表示

補助ブレーキ状況表示

ギア状況表示

GH11エンジン搭載車インストルメントパネル



### 使いやすさを追求したダッシュボード

ブラックとシルバーを基調に、直線と曲線を巧みに組み合わせた機能的なダッシュボードは、ドライバーの操作性、視認性を追求し、スイッチや機器類マルチディスプレイ、計器類などを最適に配置しています。さらにスイッチ類には、瞬時に状況を把握できるように、使用中の点灯や夜間点灯の機能を採用しています。



### 確実で優れた制動力を発揮するディスクブレーキ

ブレーキペダルの動きに素早く滑らかに応答し、積載時の長い下り坂でも確かな制動力を発揮するディスクブレーキを全車に採用しました。さらに、ブレーキブレンディングやEBS(電子制御ブレーキシステム)など、複数の先進ブレーキシステムを組み合わせることで、積荷に優しくドライバーの疲労も軽減する快適な制動感覚を実現しています。

### 大容量流体式リターダー ブレーキトルク(Quon GW)

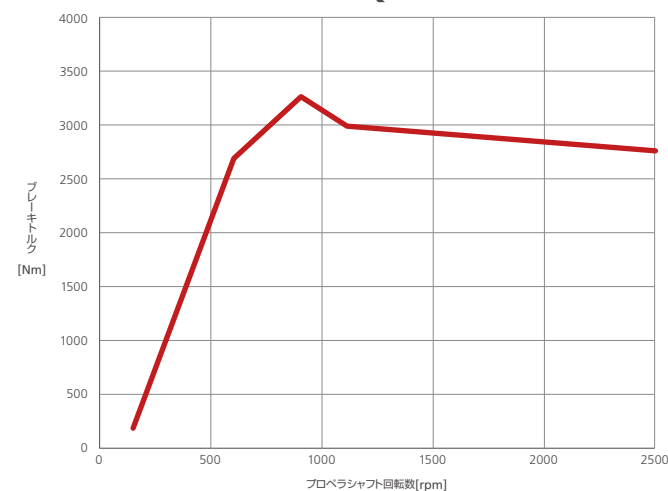

### 高い走破性を実現するフルデフロック

サードデフロックと左右輪デフロックを同時に作動する、フルデフロック機能をGWに標準設定しました。同時に、走行中のデフロックOn-Off切り替えを設定し、高い走破性を提供します。



### 安心の制動力を提供する補助ブレーキ性能

GW専用にトップクラスの最大ブレーキトルク3,250Nmを発揮する大容量流体式リターダー\*を採用しました。さらにGH13エンジンのUD EEB(UDエクストラエンジンブレーキ)は高いブレーキ効力を実現し、重量物輸送に安心の制動力を提供します。

\*トランスミッションPTO装着時、大容量流体式リターダーは装着不可となります。  
\*設定に関しては、P33をご確認ください。

### エンジンブレーキトルク(GH13)

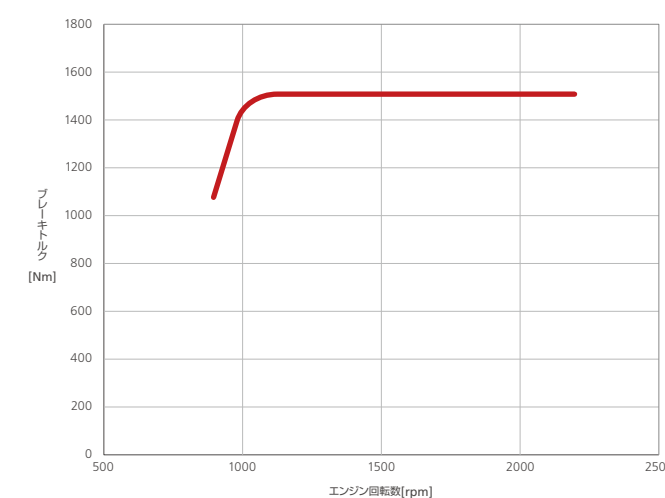



# パワフルかつ高い燃費性能を発揮するドライブライン

「GH11エンジン」は新システムの採用により高い燃焼効率を実現。よりクリーンでありながら

460PS、2,250Nmのトルクを可能とし、粘り強い走りを提供します。

また、省燃費運転をサポートする機能を進化させた12段電子制御式オートマチックトランスミッション

「ESCOT-VI」との組み合わせにより、重量車燃費基準+10%を達成。

パワフルでストレスの少ない快適な走りをもたらします。

## 省燃費・パワフル・クリーンを実現する「GH11エンジン」

エンジンのフリクションを低減、低粘度オイルの採用などにより、平成27年度重量車燃費基準+5%<sup>\*1</sup>、+10%<sup>\*2</sup>を達成。

低回転域から幅広い回転域で力強いトルクを発生させ、ゆとりある走りを実現します。

最高出力460PSと2,250Nmのフラットなトルク特性を持つエンジンが、優れた燃費性能と粘り強い走りを実現します。

\*1 マニュアルTM搭載車

\*2 ESCOT-VI搭載車

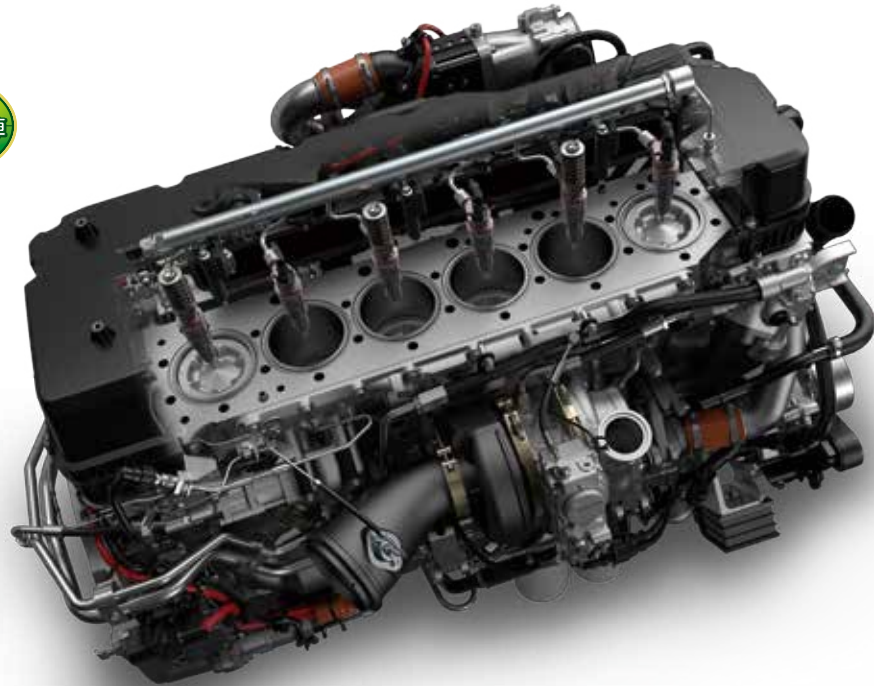

## GH11TB1 390PS (マニュアルTM)

287kW(390PS) / 1,600rpm  
1,750Nm(178kg·m) / 1,200rpm

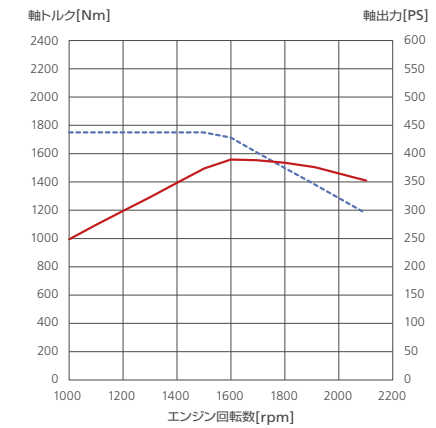

## GH11TC1 420PS (マニュアルTM)

309kW(420PS) / 1,600rpm  
1,900Nm(194kg·m) / 1,200rpm

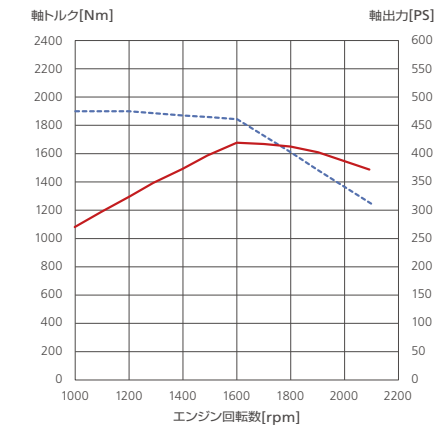

「GH13エンジン」は圧倒的なパワーとゆとりあるトルクを実現し、重量物輸送に革新的な走りを提供します。

同時に、GH13エンジン専用にチューニングを施した12段電子制御式オートマチックトランスミッション

「ESCOT-VII」を搭載。省燃費運転をサポートし、2025年度を目標年度とする重量車の新しい燃費基準も

達成しています。

## 圧倒的なパワーでゆとりある快適な走りを提供するGH13エンジン

トルク・出力ともに低回転域から広い領域において、圧倒的なパワーを発揮。

最高出力530PS、最大トルク2,601Nmの粘り強くパワフルなトルクは、重量物輸送を難なくこなす快適な走りを実現します。

平成27年度重量車燃費基準+5%達成(2PG-)

平成27年度重量車燃費基準達成(2KG-)



## GH11TB2 400PS (ESCOT-VI)

294kW(400PS) / 1,600rpm  
2,000Nm(203kg·m) / 1,200rpm

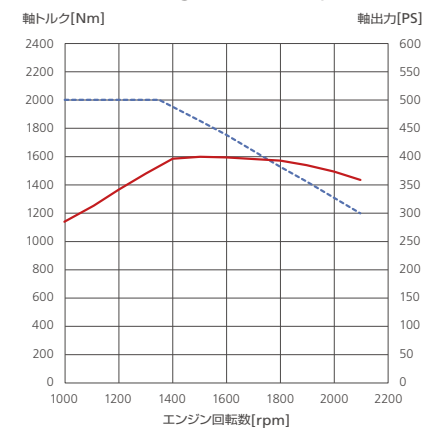

## GH11TC2 430PS (ESCOT-VI)

316kW(430PS) / 1,600rpm  
2,000Nm(203kg·m) / 1,200rpm

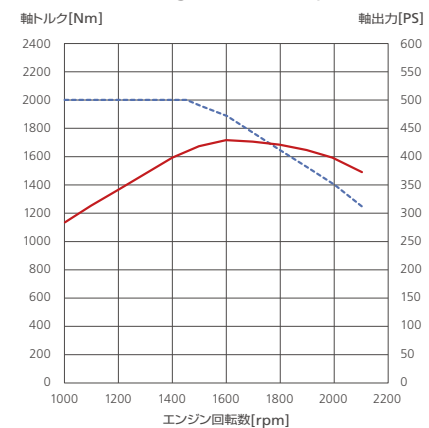

## GH11TD 460PS (ESCOT-VI)

339kW(460PS) / 1,700rpm  
2,250Nm(228kg·m) / 1,200rpm

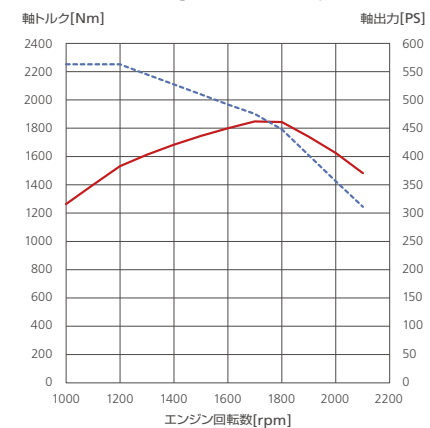



### GH13TA 470PS (ESCOT-VII)

345kW(470PS) / 1,700rpm  
2,346Nm(239kg·m) / 945rpm

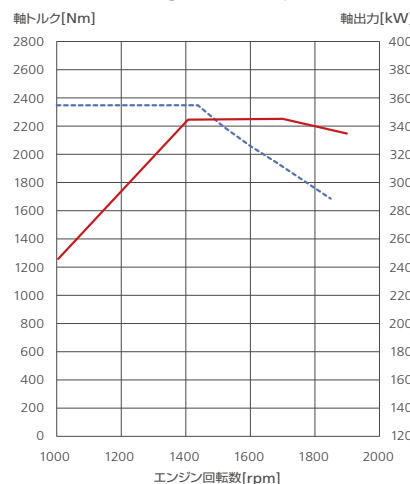

### GH13TB 490PS (ESCOT-VII)

360kW(490PS) / 1,700rpm  
2,448Nm(249kg·m) / 960rpm

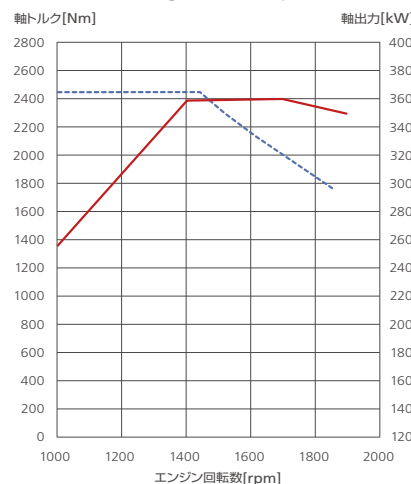

### GH13TC 530PS (ESCOT-VII)

390kW(530PS) / 1,700rpm  
2,601Nm(265kg·m) / 990rpm

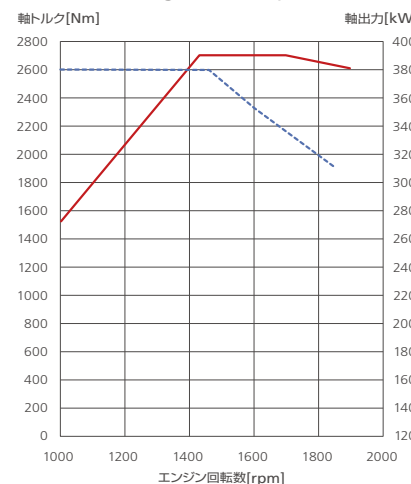

### 先を読み、さらなる省燃費運転をサポートする「ESCOT」

燃費のばらつきを抑える12段電子制御式オートマチックトランスミッションESCOT。ハードウェアとソフトウェアの制御をさらに進化させ、素早いレスポンスで省燃費運転を実現します。またECOモードにECO+\*1を追加。道路状況に応じた省燃費走行を提供します。そして、先読み機能のフォアトラック\*2は、高速走行時、登降坂路での省燃費をサポートします。

\*1 GH11エンジン ESCOT-VI搭載車に設定となります。  
ESCOT-VII搭載車のECOモードは、ECO+モードと同等の機能を備えています。  
\*2 GH11エンジン ESCOT-VI搭載車および GH13 搭載車に設定となります。

### ISS\*(アイドリングストップ&スタートシステム)

信号待ちなどの車両停止時に、エンジンが自動停止し、発進時の再始動も自動化。不要な燃料消費の抑制と排出ガス削減に貢献します。

\*一部車種をのぞき、GH11エンジン搭載車全車標準設定。



### 尿素SCRシステム FLENDs

UDトラックが世界で初めて大型トラックに搭載した尿素SCRシステムFLENDs。性能を高めた燃料噴射システムと、UDPC性能およびSCR触媒浄化性能の2つを向上させた尿素SCR触媒の後処理システムを組み合わせることにより、平成28年度排出ガス規制に適合しつつ、燃費の改善も実現しています。



# 省燃費運転をサポートする 先進の機能

GPS機能を通じて 省燃費運転をサポート

- ・ECO+モードON
- ・クルーズコントロールON
- ・車速60km/h以上
- ・登降坂路

Quonのエンジン始動と同時にECO+モード\*1がONになり、ESCOTロール、アクセルレーションリミッター、ソフトクルーズコントロール、フォアトラック\*2などが自動的に使用可能となります。

省燃費運転に配慮した走行が、エンジンをかけた瞬間から始まります。

\*1 GH11エンジン ESCOT-VI搭載車に設定となります。  
ESCOT-VII搭載車のECOモードは、ECO+モードと同等の機能を備えています。  
\*2 GH11エンジン ESCOT-VI搭載車および GH13 搭載車に設定となります。

### 先読み機能フォアトラック

ECO+モード、ECOモードでのクルーズコントロール走行時(車速60km/h以上)に作動し高速走行時、登降坂路での省燃費運転をサポートする機能です。

GPSを通じて、一度走行した道路の勾配を車両が記憶し、次回同じ登降坂路を走行する際、道路状況を先読みします。これにより、車速、エンジン回転数、補助ブレーキなどを自動制御し、運転スキルを問わず、誰でも快適で安全なエコドライブを可能としています。

\*フォアトラック作動中は、メーター内にFORE TRACKが表示されます。  
なお、フォアトラックは走行状況により、ご使用になれない場合があります。



### 先読み加速

次の登坂を予測。登坂直前に最適加速へ制御し、シフトダウンの回数を抑制。

### 登坂車速制限

クルーズコントロールの車速を低めに最適制御し、省燃費をサポート。

### 車速制限

頂上に近づくと次の降坂を予測して無駄な車速を事前に制御。

### ESCOTロール

燃費向上のため、降坂前に自動でニュートラルへ。

### 最適車速制御

設定速度を超えそうな場合でも、ESCOTロールをキャンセルし、補助ブレーキを活用して車速を最適に制御。

### 先読み制動

降坂終了を予測し、ESCOTロールの慣性走行を伸ばすため、補助ブレーキの効きを最適化。

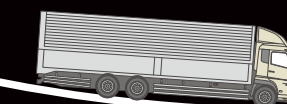





写真はGH11エンジン搭載車

## ECOモードにECO+を追加\* より最適な省燃費運転を実現するESCOT-VI

エンジン始動と同時にECO+モードが立ち上がります。

道路状況によりECO+モード、ECOモードの選択ができ、最適な省燃費運転を提供します。

\*ESCOT-VI搭載車のECOモードは、ECO+モードと同等の機能を備えています。

### ESCOTロール

惰力走行中に、再加速による燃料消費をセーブすることで、省燃費運転をサポートする機能です。ECOモード中に、ある一定条件\*が満たされた時に自動で作動します。また、前方車両との車間距離を保つために車速を最適に制御するトラフィックアイクルーズをONにすることで、車速が高くなりすぎた場合はESCOTロールを自動的にキャンセルします。

\*シフトがDレンジ、エキゾーストブレーキスイッチがOFF、7速以上かつ平坦路を惰力走行中。

### ソフトクルーズコントロール

クルーズコントロール中、急加速を抑え、エンジン回転数を制御し設定車速に復帰させ、優れた省燃費走行をサポートします。

### アクセラレーションリミッター

燃費効率を良くするために、アクセルペダルを踏み込んでも一定以上の急加速を制限するようにプログラムすることで、安定した走りを提供します。また、加速が必要な場面ではステアリングホイールスイッチにあるECO/ECO OFFスイッチを切り替えることで、車両本来の力強い加速を得ることができます。

使用可能機能	ESCOT-VI*			マニュアルTM	
	ECO+	ECO	ECO OFF	ECO	ECO OFF
ESCOTロール	○	○	-	-	-
フォアトラック	○	○	-	-	-
ソフトクルーズコントロール	○	-	-	-	-
アクセラレーションリミッター	○	-	-	○	-

\*ESCOT-VI搭載車のECOモードは、ECO+モードと同等の機能を備えています。

### 省燃費運転をアドバイス「燃費コーチ」

「燃費コーチ」は、一定時間走行することでシステムがドライバーの運転傾向を解析し、省燃費運転の観点から最適なアドバイスをマルチディスプレイで、見やすくお知らせします。また、そのほかにも詳細な評価項目と燃費改善のための最適な運転方法をドライバー自身で確認することができます。

1. 「燃費コーチ」メニュー画面:  
総合評価点数とアイコン化された4つの評価項目を見やすく表示。さらに、燃費・環境に良い状態で運転できているかを3色評価(グリーン、イエロー、レッド)でお知らせ。



2. 走行中のアドバイス:  
ドライバーの運転傾向を解析し、燃費改善のためのアドバイスを警告音とモニター表示でお知らせ。

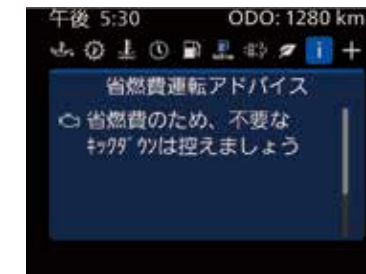

3. 省燃費運転アドバイス:  
走行中に表示されたアドバイスのうち、重要なアドバイス上位3つを自動でメニュー内に保存し、走行後に今日の改善点として確認可能。

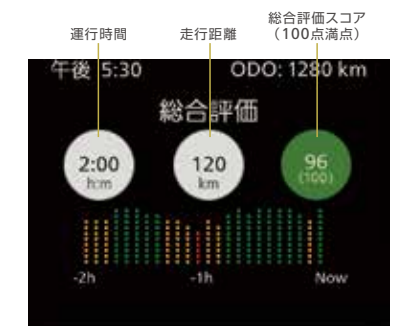

4. 総合評価:  
情報のリセット後から蓄積された総合評価と、直近2時間の総合スコア推移を示す傾向グラフを確認可能。

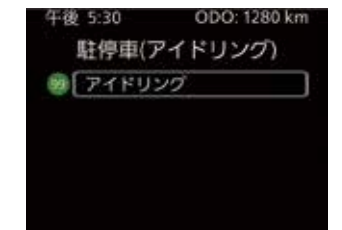
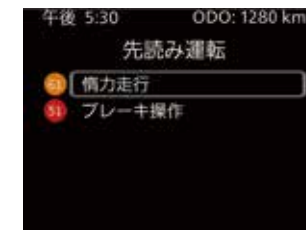
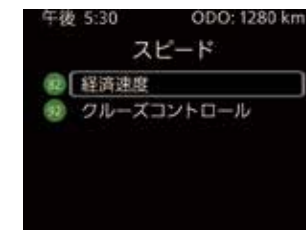

5. メニュー画面から選択可能な4つの評価項目、各項目の評価を色と点数で分かりやすく表示。

### 省燃費運転をサポートする「省燃費レポート」

UDインフォメーションサービスでは、「燃費コーチ」で算出した燃費情報を車両からダイレクトに受信し、車両毎の燃費実績や運転評価を、月次でご提供します。

#### 省燃費レポートの特徴

- 「燃費レポート」と「燃費コーチ」の連動により、効率的に燃費が向上。
- 給油量を入力しなくても、車両からの遠隔情報により、燃費の把握が可能。
- グリーンゾーン、トップギア、クルーズコントロールの使用状況などの運転項目別に具体的なアドバイスを提供。
- 過去13ヶ月分の燃費値、スコアを時系列でグラフ化。

\*省燃費レポートの配信は、別途お申し込みが必要です。詳細につきましては最寄りのUDトラック販売会社へお問い合わせください。





# 起こりうる危険を予測する安全性能

日々の安全運行を維持するには、起こりうる危険を車両が予測し

ドライバーにいち早く知らせることが重要です。

Quonは、スマートトラフィックアイブレーキ(衝突被害軽減ブレーキ)、

前方衝突警報装置、スマートBSIS/LCS、

トラフィックサインリコグニション(道路標識認識サポート)、

LDP(車線逸脱抑制機能)、LKA(車線維持支援機能)や

LDWS(車線逸脱警報装置)、ドライバーアラートサポート(ふらつき注意喚起装置)、

オートハイビームなど、先進技術から生まれた安全システムを搭載しています。

目指したのは、ドライバーの安全運転をサポートすることに加えて、

周囲の安全性も同時に確保できる「人を想う安全」です。

また、耐フェード性、放熱性の高いディスクブレーキを全車に採用するなど

すべての基本性能に安全への配慮を盛りこんでいます。

## スマートトラフィックアイブレーキシステム構成

**カメラ**  
停止車両を検出する際のサブセンサーとして機能します。



**ミリ波レーダー**  
前方車両を検出するメインセンサーとして機能します。

写真はカタログ撮影用特別仕様車

## 前方衝突警報装置

発進時・低速走行時(車速10km/h以下)に、車両の前方に歩行者や自転車を検知すると、警告灯  を表示。さらに、衝突する可能性のある距離まで近づくと、警告灯の点灯と警告音で注意を促します。フロントバンパーのミリ波レーダーと左右BSISのレーダーで検知しています。



発進時・低速走行時

車両の前方を横切る歩行者や、走行する自転車を検知すると、メーターパネルに警告灯を表示。

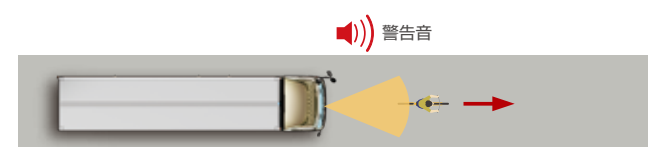

低速走行時

追突・衝突の可能性のある距離まで接近すると警告灯の点滅とともにウォーニングメッセージと警告音で注意を促します。



## スマートBSIS(側方衝突警報装置/R151法規対応)

側方を移動している自転車などを検知し、ピラーに搭載されたインジケーターが点灯して、ドライバーに警告します。検知した状態でウインカーを操作し、右左折の動作に入ると衝突の可能性がある場合はインジケーターが点滅、警告音とウォーニングメッセージで注意を促します。

\* R151法規は左側方が対象です。  
\* 一部車種を除き全車標準設定



## スマートLCS[レーンチェンジサポート(左右)]

側方を並走する自動車などを検知し、ピラーに搭載されたインジケーターが点灯して、ドライバーに警告します。検知した状態でウインカーを操作し、車線変更の動作に入ると衝突の可能性がある場合はインジケーターが点滅、警告音とウォーニングメッセージで注意を促します。

\* 一部車種を除き全車標準設定

## アクティブセーフティ — 危険を予測し、ドライバーをサポート

### スマートトラフィックアイブレーキ

前方の状況を、ミリ波レーダーとカメラにより二重に監視。車両や歩行者に衝突するリスクを検知すると、警告灯、ウォーニングメッセージの表示、警告音でドライバーに注意を促します。さらに衝突する可能性のある距離まで近づくと、自動的にブレーキを作動させ減速させます。



前方に衝突の可能性がある車両・歩行者を検知すると早期に警告灯とウォーニングメッセージの表示、警告音で注意を促します。

追突・衝突の可能性のある距離まで接近すると、警告灯、ウォーニングメッセージ、警告音と同時に、速やかにブレーキが作動し被害を軽減します。

\*スマートトラフィックアイブレーキはドライバーの安全運転をサポートするシステムです。必ず衝突回避を保障するものではありません。道路状況、車両状態および天候状態によってはご使用になれない場合があります。システムだけに頼った運転はせずに安全運転を心がけてください。

### トラフィックサインリコグニション(道路標識認識サポート)

走行中、「制限速度」「追い越し禁止」などの道路標識を認識して、メーターパネルに表示。ドライバーの道路標識の見落としを防ぎます。

認識する標識：制限速度/追い越し禁止/警戒標識

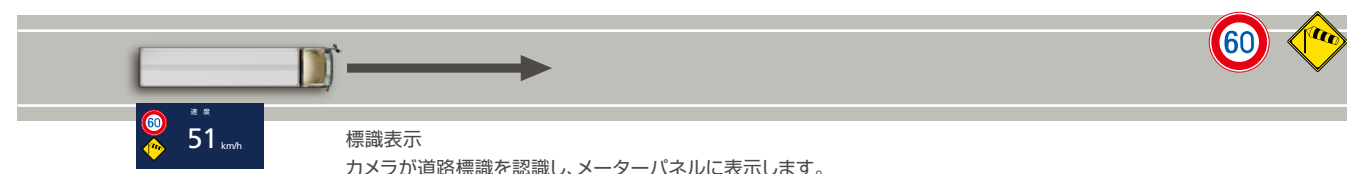

標識表示  
カメラが道路標識を認識し、メーターパネルに表示します。



速度超過警報  
認識した制限速度を超えて走行している場合は、表示の点滅で運転者に注意を促します。

## アクティブセーフティ — 危険を予測し、ドライバーをサポート

### LDP(車線逸脱抑制機能)



- 1 キャブ内カメラが左右の走行車線を検知し、車速60km/h以上で走行中にドライバーが意図せず走行車線から逸脱するとシステムが操舵介入しステアリング操作を支援します。  
\*LDP: Lane Departure Prevention  
\*LDP/LKAはGK全車(K尺除く)にオプション設定です。またGWには全車標準設定です。

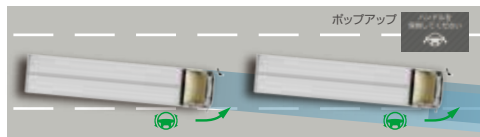

- 2 180秒以内に2回以上の連続介入とドライバーのステアリング操作が確認できない場合警告音とポップアップによる警報が作動します。  
警告音 12レンジ警報ブザーと同音

### 車線維持支援機能(LKA\*)

従来の車線逸脱抑制機能(LDP\*)がさらに進化。カメラが道路上の白線を検知し、車線内での走行を維持するようにステアリングをコントロール。車線逸脱やふらつき走行を未然に防ぎます。LKAは、スマートトラフィックイクルーズ走行中に自動的に作動し、インストルメントパネルのLKA OFFスイッチでオフにすることもできます。また、一定時間ドライバーのステアリング操作がないと警告を発し、ドライバーに注意を促します。通常走行時やスマートトラフィックイクルーズ未使用時は、車速50km/h以上でLDPが作動。走行中にドライバーが意図せず走行車線から逸脱するとシステムが介入しステアリング操作を支援します。

\*LKA(Lane Keep Assist) / LDP(Lane Departure Prevention)  
\*LKA・LDPは、UDアクティブステアリングとセットです。\*LKAは、UDアクティブステアリング搭載車でスマートトラフィックイクルーズ走行中のみ作動します。

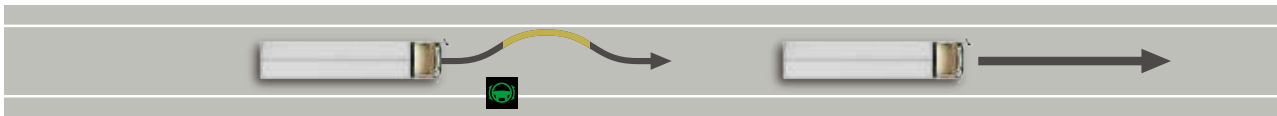

LKAの開始  
スマートトラフィックイクルーズをセットするとメーターにが表示されLKAの支援が開始。



ハンズオフ警告  
運転者によるステアリング操作が確認できない場合約15秒後、ウォーニングメッセージとブザーで警告。約30秒後、より強く警告し注意を促します。

### LDWS(車線逸脱警報装置)



- 1次警報: 注意を促します。
  - 2次警報: 休憩を促します。
- 作動速度: 65km/h以上

キャブ内に装備したカメラが左右の走行車線を検知し、車速60km/h以上で走行中にドライバーが意図せず走行車線から逸脱すると警告灯と警告音で注意を促します。  
\*ブレーキおよび方向指示器を使用の場合は、作動しません。

### ドライバーアラートサポート(ふらつき注意喚起装置)



キャブ内に装備したカメラが走行車線と車両との位置関係を認識し車両のふらつき状況から運転に対する集中度を推測します。集中度が低下したと判断した場合に、2段階の警告音とマルチディスプレイのウォーニングメッセージの表示でドライバーに注意喚起し、休憩を促します。

### ドライバーモニター



ピラーに搭載されたカメラでドライバーの脇見/運転姿勢/閉眼の状態をモニターし、前方への注意不足を検知すると警告音とウォーニングメッセージで注意を促します。居眠り運転等の事故抑制に貢献します。

\*自車速30km/h以上で作動します。  
\*全車標準設定



### オートハイビーム



ハイビーム走行中、カメラとミリ波レーダーが対向車・先行車を検知した場合、自動的にロービームに切り替えます。ハイビーム走行をしやすくすることで安全性を高めます。  
\*ロービームのハロゲンはオプション設定です。

## ベーシックセーフティ — 運転時の疲労軽減に貢献し、安全運行を支援

### ディスクブレーキ



放熱性と耐フェード性に優れたディスクブレーキは、積載時に長い下り坂を走行する際でも、確かな制動性能を発揮します。また、水の侵入の影響を受けにくいため、悪条件下でも安定した制動力を発揮します。ブレーキペダルの動きに素早く滑らかに応答し、制動時のショックも少ないので、大切な積荷の荷崩れ防止にも効果的です。

### EBS(電子制御ブレーキシステム)

ディスクブレーキとABS(アンチ・ロック・ブレーキシステム)、ASR(アンチ・スリップ・レギュレーション)を組み合わせたEBSをすべての車種に採用しています。積載量に応じて変化するブレーキ性能をコンピューターが自動制御するため、制動によるショックの軽減や、滑りやすい路面でのグリップ力の確保など、安定した挙動を実現します。

### ブレーキブレンディング

ブレーキペダルの操作のみで、主ブレーキと補助ブレーキの分担比率を最適なバランスになるように制御します。優れた制動効率を実現して安心感と信頼性を高めるとともに、ブレーキパッドの摩耗軽減にも貢献しています。

### UDSC(UDスタビリティ・コントロール)



全車種に採用しているUDSCは、カーブや滑りやすい路面などで車両の不安定な状態をセンサーが検出すると、エンジン出力やブレーキ各タイヤへの制動力を適切に制御し、車両の姿勢を安定させます。

### UD EEB(UDエクストラエンジンブレーキ)

GH11エンジンに搭載されたUD EEBは、補助ブレーキの効きが最大になるように、高めのエンジン回転数を維持する制御を行っています。

### 緊急ブレーキシグナル

急ブレーキによって急激に減速した場合、ブレーキランプを自動で点滅させて後続車に注意をいち早く知らせ、追突事故を抑制します。

### 2段ステップで乗降できるフロア高とロンググリップ



2段ステップで乗降でき、ロンググリップの採用で乗降性が向上しました。また、フロア高が抑えられているため、直接視界も優れています。

### バックアイカメラ&モニター(R158法規対応)

リバースギア操作後2秒以内に自動的にリアカメラ映像が表示され、後退時の安全を確認できます。また160度の広角での表示を実現しております。

## パッシブセーフティ — 被害を最小限に抑える

### SAFES CABIN(セーフティキャビン)

安全装備を備えた高剛性キャブSAFES CABIN(セーフティキャビン)は、キャブ構造の強度バランス最適化やサイドドアビームの装備にて乗員周りのキャブ変形抑制を図り、衝突安全性を高めたキャブです。さらに、衝突時の被害軽減として、ドライバー席にはプリテンショナー付シートベルトをはじめ、SRSエアバッグ、衝撃吸収タイプのステアリングホイールとステアリングコラムなどを装備。また、FUPD/RUPD(車両前後部への突入防止システム)を装備、乗用車のトラック前部下および後部下への滑り込みを防止し乗用車側への被害拡大を抑えます。

<b>アクティブセーフティ</b> 危険を予測し、ドライバーをサポート	<ul style="list-style-type: none"> <li>スマートBSIS[衝突警報装置(左右) / R151法規対応]</li> <li>スマートLCS[レーンチェンジャーサポート(左右)]</li> <li>スマートトラフィックアイブレーキ</li> <li>前方衝突警報装置</li> <li>トラフィックサインリコグニション</li> <li>*LDP/LKAはGK全車(K尺除く)にオプション設定です。またGWには全車標準設定です。</li> </ul>	<ul style="list-style-type: none"> <li>スマートトラフィックイクルーズ(車間距離制御装置)</li> <li>ドライバーモニター</li> <li>ドライバーアラートサポート(ふらつき注意喚起装置)</li> <li>*LDP(車線逸脱抑制機能)*</li> </ul>	<ul style="list-style-type: none"> <li>*LKA(車線維持支援機能)*</li> <li>*LDWS(車線逸脱警報装置)</li> <li>*オートハイビーム</li> <li>*UDSC(UDスタビリティ・コントロール)</li> </ul>
<b>ベーシックセーフティ</b> 運転時の疲労軽減に貢献し、安全運行を支援	<ul style="list-style-type: none"> <li>LEDヘッドランプ</li> <li>ディスクブレーキ</li> <li>EBS(電子制御ブレーキシステム)</li> </ul>	<ul style="list-style-type: none"> <li>UD EEB(UDエクストラエンジンブレーキ)</li> <li>ブレーキブレンディング</li> <li>イモビライザー</li> </ul>	<ul style="list-style-type: none"> <li>緊急ブレーキシグナル</li> <li>乗降性に優れた2段ステップ&amp;ロンググリップ(運転席側)</li> <li>*バックアイカメラ&amp;モニター(R158法規対応)</li> </ul>
<b>パッシブセーフティ</b> 被害を最小限に抑える	<b>SAFES CABIN(セーフティキャビン)</b> <ul style="list-style-type: none"> <li>高剛性キャブ</li> <li>サイドドアビーム</li> <li>ニープロテクター(運転席)</li> <li>*フロント・アンダーランプロテクション・デバイス&amp;リア・アンダーランプロテクション・デバイス</li> </ul>	<ul style="list-style-type: none"> <li>*FUPD&amp;RUPD*</li> <li>*SRSエアバッグ(運転席)</li> <li>*プリテンショナー付シートベルト(運転席)</li> </ul>	<ul style="list-style-type: none"> <li>衝撃吸収機能付ステアリングホイール&amp;コラム</li> </ul>



# “積む”性能に こだわったシャーシ

効率的な重量物輸送を実現するためのカギは、優れた積載性です。

Quonは高張力鋼板を使用したメインフレームや、ディスクブレーキの採用などによりトラクターヘッドの軽量化を実現し、積載性を向上させました。

Quonによる重量物輸送の効率化を通して、お客様の生産性はさらに一步大きく前進します。



**GK**

## 軽く、強いフレーム

高張力鋼板の採用やフレーム断面の形状を最適化しました。強度を維持しながら軽量化を行ない、積載性を一段と進化させています。またGWは適正なカブラガイドを設定し、連結のしやすさを高めました。

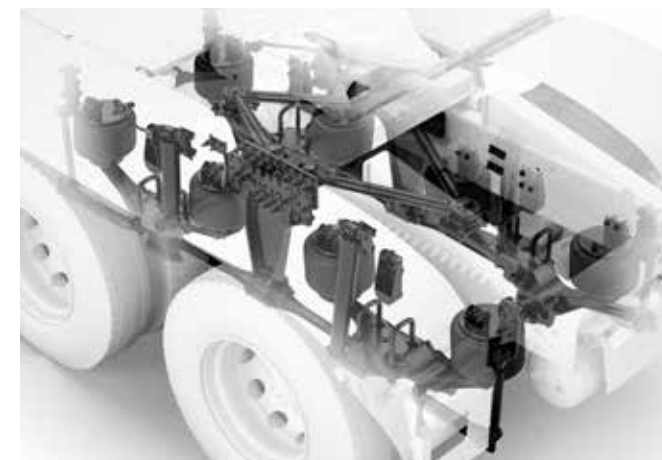

## 輸送品質と効率を高める エアサスペンション

GWでは国内トラックメーカー初となる第5輪荷重16.0t、18.0tクラスに積荷にやさしい後軸エアサスペンションを採用しました。高度な輸送品質が求められる精密機械輸送に安心を提供。鋼材などの積載による荷崩れや固縛・ワイヤーのゆるみの減少にも貢献します。

ロール剛性を高めるスタビライザーを搭載し、コーナリング時の走行安定性を高めています。

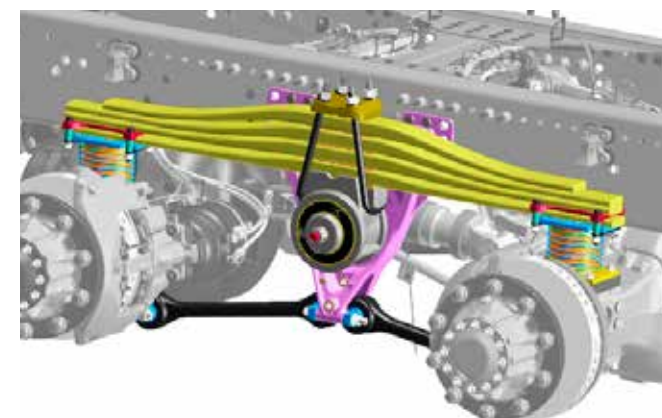

## リヤリーフサスペンション\*

GWでは後軸サスペンションに、6×4ダンプで実績のある中央が厚く両端が薄くなるように加工したテーパリーフサスペンション\*を採用しました。また、アクスルとスプリングの接触部はラバータワー構造となっており、積荷にもドライバーにも優しい乗り心地を実現しています。

\*GW 第5輪荷重16・18・20t車に設定



**GW**  
(第5輪荷重13t以下)



**GW**  
(第5輪荷重16t以上)



# 稼働率を高める、信頼性と耐久性、そしてメンテナンス性能

物流ビジネスにおいて極めて重要なことは、稼働率を高めることです。

そのためには、信頼性と耐久性のある車両であること、さらに最適なタイミングで正しいメンテナンスを実施することが重要であるとUDトラックスは考えます。

Quonは、車両全体の品質を向上させ、さらに厳しい環境における試験もクリアして、確かな信頼性と耐久性を実現。また、優れたメンテナンス性を追求するとともに、純正部品のロングインターバル化も実現しています。

## 高い信頼性と耐久性のシャーシ

キャブに防錆鋼板や樹脂部品を採用し、シャーシでは、カチオン塗装や樹脂化などを行って防錆性能を確保しています。AdBlue®タンクには樹脂製を採用し、またフレームには、耐塩水性の塗料を採用するなど、徹底的に防錆性能を高め、長寿命化を促進させて、降雪地での優れた防錆性も実現しています。

\*アドブルー(AdBlue)はドイツ自動車工業会(VDA)の登録商標です。

## メンテナンス性向上のユニットハブベアリング

シールドタイプのユニットハブベアリングを採用し、点検時のメンテナンス性が向上しました。

## 日常点検を容易にするキャブ

フロントリッドには、日常点検に必要な機器を集中的に配置し、日常点検時の効率を高めました。キャブのチルト角65度は広い作業スペースを確保します。 \*キャブチルトはフロントリッドを開いた状態で行ってください。



## 寒冷地での厳しい試験

寒冷地で想定される最も過酷な条件を想定し、各種試験を行っています。一発始動の確認実験をはじめ、ディスクブレーキやUDSC(UDスタビリティ・コントロール)などの凍結路面での走行安定性や、さらに、お客様の走行を模した雪道走行では脱出性の向上も検証。この機能は泥濘地での脱出性にも効果を発揮します。これらの厳しい試験により、Quonの信頼性と耐久性を磨き上げています。

\*雪道・泥濘地からの発進補助機能はESCOT-VIおよびESCOT-VIIに標準設定となります。

## 定期交換部品の削減とロングインターバル化

構造上エキスパンダーが不要なディスクブレーキの採用などにより、定期交換部品の削減しています。またディファレンシャルギアオイルに、耐熱性が高く劣化しにくい、高品質な化学合成油を新たに採用することで、ロングインターバル化を実現し、稼働率をサポートしています。

## 長寿命LEDヘッドランプ

ヘッドランプに、省電力、かつ長寿命のLEDランプを採用。点消灯による劣化が少なく、クリアな明るさを長期間保つことが可能で、ランニングコストの低減に貢献します。

写真はカタログ撮影用特別仕様車

# お客様の車両の稼働率を最大化する「UDエクストラマイルサポート」

純正だからお届けできる安心があると、私達は考えます。最新技術により、走行性能、燃費性能、安全性を磨いたQuonの稼働率を最大化するためには、納車後のメンテナンスが重要です。豊富な知識と経験をもつメカニックがUDトラックス専用のツールで最適なメンテナンスを実施するUD純正整備。そこで、厳しいテストに裏打ちされた高品質のUD純正部品を使用することが品質を長期間維持し稼働率を最大化することに繋がります。また万一の場合には日本全国のサービスネットワークが迅速にサポートし、ダウンタイムを最小化することに貢献します。



## 「UDエクストラマイルサポート」のトータルソリューション

省燃費と稼働率向上のためのサポートに加え、万一の事態にはお客様を全力でサポートします。







## 一步先を行く稼働率



### UD純正整備

UDサービスネットワークでは、プロフェッショナルなサービススタッフがUDトラック専用のツールとコンピューター車両診断機、そして高品質な純正部品を使用してお客様をサポートしています。

- 納車時から安心してご使用いただくために、お客様個々の車両の仕様と状況に応じてカスタマイズしたUDサービスプランニング(車両整備計画)を提供。



### 整備契約「UD-TRUST」

お客様の稼働条件に基づいて作成した整備計画をベースに、UDトラックが確実に高品質なUD純正整備を実施。車両のメンテナンスに欠かせない整備内容をパッケージ化し、稼働率を最大化する整備契約です。

- プロの確かな技術で、車検・定期点検・予防メンテナンスを実施して、日々の安心稼働を実現。
- UD純正部品を使用してUD純正整備を実施。長期にわたる品質維持と高い稼働率を実現。
- 全国のサービスネットワークで、最適な予防整備をお客様に確実に提供。
- 稼働率と省燃費の向上により、お客様が保有する車両の総費用低減をサポート。
- 計画的な定額制のキャッシュフロー管理をご提案し、資金の有効活用に貢献。



### UD純正部品

UD専用に設計・開発された純正部品は、厳格なテストを経て、すべての部品が高い品質、性能を備えています。また、豊富な在庫と品揃えによるスピーディーな部品供給体制で、迅速なサポートを可能にしています。

- トラック本来の性能および品質を維持。
- 予期せぬ不具合を低減させ高い車両稼働率を維持。
- UDトラックによる部品保証。
- 安価で高品質なエクステンションパーツを設定。



### UDワランティ

安心と信頼のメーカー保証です。

- 新車登録から12ヶ月間の保証に加えて、「駆動系保証」部品は、さらに12ヶ月間(または200,000km走行以内、いずれかに達する時期まで)保証。

\*保証の内容等の詳細については、「保証説明書」をご確認ください。



### 納車プログラム

お客様への納車時に、操作方法、車両整備計画、サービスネットワークなどの説明に加え、車両の機能や特徴を活かした運転方法を分かりやすくご説明します。



### UDロードサポート

自社運営のコールセンターに専門知識を持つコーディネーターが常駐し、専門のトレーニングを重ねた全国各地のサービススタッフと連携して迅速かつ効率的にお客様をサポートします。

- 24時間365日、お電話ひとつでお客様をサポート。
- お客様からしっかりとヒアリングした車両のコンディションと位置情報をサービススタッフと共有し、解決方法や出勤時間を効率化。
- 出勤が必要と判断された場合は、お客様の車両に最も近い販売会社と連携し、迅速に出勤手配。

\*UDロードサポートは、事前の契約が必要です。



### UDインフォメーションサービス

車両ごとに運転操作を分析、アドバイスする「省燃費レポート」と、通信機能を使って車両を遠隔診断する「安心稼働サポート」を提供します。

- 遠隔診断により入庫前の準備や、入庫後の診断時間の短縮を図り、迅速な路上復帰をサポート。
- GPSを利用した車両位置検索。
- 省燃費レポートによる省燃費運転技術向上のためのアドバイス。
- 多様化が進むお客様のビジネススタイルにあわせ、拡張性の高いデジタルタコグラフのオプションをご用意。



### プラスワン

UDオリジナルの保険プランです。

- UDトラックの車両を最寄のUD拠点まで距離無制限でけん引サポート。
- バッテリーあがりなどの急なトラブルでも安心サポート。
- UD専用回線でお待たせ時間を短縮。

\*ご契約にあたっては、必ず「プラスワンのチラシ」をよくお読みください。



### UDフィナンシャルサービス

UDトラック販売会社と一体となった金融サービスを提供します。UDフィナンシャルサービスはお客様のビジネスを理解し、ご要望に応じたソリューションを提供します。

- リース・割賦とメンテナンスサービスなどを一括契約した商品を提供。
- 蓄積された整備データベースを活用し、予防整備にフォーカスしたメンテナンスサービスを提供。
- 車両ごとの整備履歴の一元管理により、不要な部品交換を抑制。
- 中古車情報や再販をサポート。

## STANDARD / OPTION / CUSTOM

# ニーズに応じた最適な仕様

洗練された標準装備に、ニーズに応じて追加可能なオプションと、厳選されたカスタム仕様をご用意。お客様のニーズに合わせて最適な仕様をお選びいただけます。

### 標準装備



24V電源コンセント&12Vソケット(シガライター付き)



ルーフセンターボックス



プラットフォーム乗降用ステップ&グリップ



アシストグリップ(運転席側)&フェンダーステップ



キャブバック アシストグリップ



ジャンパーホース&ケーブル(コイル式)  
[ホイールベース(B尺)のみ標準装備です。]

### オプション仕様



鏡面電動ミラー&4点式ミラーヒーター



革巻きステアリング



フルオートエアコン\*



ベッド空調\*



カップホルダー(保温保冷機能付き)\*



ホット&クールボックス(保温保冷機能付き)\*



大型センターコンソール



ヘッドコンソール&サンバイザー(助手席側)



ジャンパーホース&ケーブル(ストレート式)  
[ホイールベース(D尺)以上は、標準装備です。]

\*「フルオートエアコン」装着時のセットオプションです。

### CUSTOM

細部まで徹底的にこだわった高級仕様パッケージ。  
カスタムのフロントメッキグリルは2種類のメッキを採用しています。



カーテン(遮光)



AMFMオートチューナーラジオ+  
CD(Bluetooth付き)&スピーカー4個  
(専用スピーカーグリル)

### UD純正カスタムペイント

お客様の理念をUDトラックが忠実に再現。複数台のオーダーはもちろん、1台からのオーダーにも対応する柔軟な高品質塗装システムです。



優れた光沢感と高い耐久性の高品位焼付塗装。高品位の焼付塗装を採用し、高い耐久性を実現。組み立て前に塗装を行うことで、細部におよぶ緻密な塗装が可能です。



高品質なUD純正カスタムペイントをお約束する色登録。完全オーダーメイドの高品質な塗装を実現する色登録。お客様のカラーリングの色見本と、デザインの見切り寸法図をお預かりし、それを忠実に再現した色見本板とデザインを登録します。これによりお客様だけの高品位塗装が常に均一に提供できます。

限りなく美しくばらつきのない品質を追求。色の再現性に加え、塗り分けの見切りラインもバラつきのない品質を追求。熟練の作業員によるマスキング技術で、忠実に見切りラインを再現します。



目視による色差検査

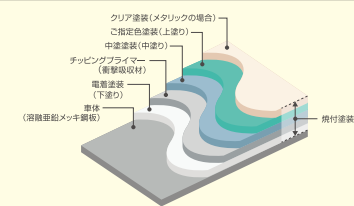

### UD Tractor Range



#### GK 4×2 8.0t ~ 9.8t

第5輪荷重

サスペンション	ホイールベース [mm]	エンジン型式	出力[kW] (PS)	用途	トランスミッション	ハイルーフ	第5輪荷重 [t]							
							8.0	8.2	8.4	9.0	9.3	9.5	9.6	9.8
後軸エアサス	3,200 (B尺)	GH11TB2	294(400)	ローリー/汎用	ESCOT-VI						○汎用			
											○汎用			
		GH11TC2	316(430)	車載用	ESCOT-VI			○						
									○					
		GH11TC1	309(420)	汎用	12段マニュアル	ESCOT-VI	○				○	○	○	○
											○	○	○	○
	GH11TD	339(460)	汎用	ESCOT-VI	○					○	○	○	○	
										○	○	○	○	
	GH11TC2	316(430)	ローリー/汎用	ESCOT-VI										
	GH11TC1	309(420)	ローリー/汎用	ESCOT-VI										
GH11TD	339(460)	ローリー/汎用	ESCOT-VI											
後軸エアサス	3,500 (D尺)	GH13TC	390(530)	汎用	ESCOT-VI	○						○	○	○
後軸エアサス	3,850 (E尺)	GH11TC2	316(430)	汎用	ESCOT-VI	○				○	○	○	○	
		GH11TC1	309(420)	汎用	12段マニュアル	ESCOT-VI	○					○	○	○
GH11TD	339(460)	汎用	ESCOT-VI	○							○	○		
後軸エアサス	4,750 (K尺)	GH11TB2	294(400)	車載	ESCOT-VI						○			
後軸エアサス	4,750 (K尺)	GH11TB1	287(390)	車載	7段マニュアル						○			

○=設定あり

\*UDアクティブステアリングとLDP/LKAはGK全車(K尺除く)にオプション設定です。



# UD Tractor Range



## GK 4×2 10t ~ 12t

第5輪荷重

サスペンション	ホイールベース [mm]	エンジン型式	出力 [kW] (PS)	用途	トランスミッション	ハイルーフ	第5輪荷重 [t]											
							10.0	10.1	10.2	10.3	10.5	11.0	11.5	11.8	12.0			
後軸エアサス	3,200 (B尺)	GH11TB2	294 (400)	ローリー/汎用	ESCOT-VI	○	○	○	○	○	○	○	○	○	○	○	○	
			287 (390)				○	○	○	○	○	○	○	○	○	○	○	
		GH11TC2	316 (430)	車載用	ESCOT-VI	○	○	○	○	○	○	○	○	○	○	○	○	○
			309 (420)				○	○	○	○	○	○	○	○	○	○	○	○
		GH11TC1	316 (430)	汎用	ESCOT-VI	○	○	○	○	○	○	○	○	○	○	○	○	○
			309 (420)				○	○	○	○	○	○	○	○	○	○	○	○
	3,500 (D尺)	GH11TD	339 (460)	汎用	ESCOT-VI	○	○	○	○	○	○	○	○	○	○	○	○	
			316 (430)				○	○	○	○	○	○	○	○	○	○	○	
		GH11TC1	309 (420)	ローリー	ESCOT-VI	○	○	○	○	○	○	○	○	○	○	○	○	
			339 (460)				○	○	○	○	○	○	○	○	○	○	○	
		GH13TC	390 (530)	汎用	ESCOT-VII	○	○	○	○	○	○	○	○	○	○	○	○	○
			316 (430)				○	○	○	○	○	○	○	○	○	○	○	○
3,850 (E尺)	GH11TC2	316 (430)	車載/汎用	ESCOT-VI	○	○	○	○	○	○	○	○	○	○	○	○		
		309 (420)				○	○	○	○	○	○	○	○	○	○	○		
	GH11TD	339 (460)	汎用	ESCOT-VI	○	○	○	○	○	○	○	○	○	○	○	○		
		309 (420)				○	○	○	○	○	○	○	○	○	○	○		
	GH11TB2	294 (400)	車載	ESCOT-VI	○	○	○	○	○	○	○	○	○	○	○	○	○	
		287 (390)				○	○	○	○	○	○	○	○	○	○	○	○	
4,750 (K尺)	GH11TB1	294 (400)	車載	ESCOT-VI	○	○	○	○	○	○	○	○	○	○	○	○		
		287 (390)				○	○	○	○	○	○	○	○	○	○	○	○	

○=設定あり

※UDアクティブステアリングとLDP/LKAはGK全車(K尺除く)にオプション設定です。



## GW 6×4 11.2t ~ 20t

第5輪荷重

サスペンション	ホイールベース [mm]	エンジン型式	出力 [kW] (PS)	用途	トランスミッション	ハイルーフ	大容量流体式リターダー	連結車両総重量 GCW	第5輪荷重 [t]							
									11.2	11.3	11.5	13.0	16.0	18.0	20.0	
後軸エアサス	4,520 (3,150 + 1,370) H尺	GH13TA	345 (470)	汎用	ESCOT-VI	○	設定無	54.8t	○	○	○	○	○	○	○	○
			360 (490)					57.3t/NR付(58km/h) 79.2t	○	○	○	○	○	○	○	
			390 (530)					62.2t/NR付(58km/h) 86.0t	○	○	○	○	○	○	○	
後軸リーフサス	4,520 (3,150 + 1,370) H尺	GH13TA	345 (470)	汎用	ESCOT-VI	○	設定有*	54.8t	○	○	○	○	○	○	○	○
			360 (490)					57.3t/NR付(58km/h) 79.2t	○	○	○	○	○	○	○	○
			390 (530)					62.2t/NR付(58km/h) 86.0t	○	○	○	○	○	○	○	○



○=設定あり

\*トランスミッションPTO装着時、大容量流体式リターダーは装着不可となります。

※UDアクティブステアリングとLKAはGW全車に標準設定です。



## CG-P 8×4 フルトラクター 25t

車両総重量	サスペンション	ホイールベース [mm]	エンジン型式	出力 [kW] (PS)	トランスミッション	ハイルーフ	許容連結車両総重量 GCW
25t	後軸エアサス	7,520(Y尺)	GH11TC2	316 (430)	ESCOT-VI	○	44t



○=設定あり

## CW-P 6×4 フルトラクター 22t ~ 25t

車両総重量	サスペンション	ホイールベース [mm]	エンジン型式	出力 [kW] (PS)	トランスミッション	ハイルーフ	許容連結車両総重量 GCW
22t	リーフサス	5,970(P尺)	GH11TC2	316 (430)	ESCOT-VI	○	48t
			GH11TC1	309 (420)	12段マニュアル	○	42t
			GH11TD	339 (460)	ESCOT-VI	○	48t
25t	リーフサス	7,070(V尺)	GH11TC2	316 (430)	ESCOT-VI	○	48t
			GH11TC1	309 (420)	12段マニュアル	○	42t
			GH11TD	339 (460)	ESCOT-VI	○	48t
	後軸エアサス	7,170(W尺)	GH11TC2	316 (430)	ESCOT-VI	○	48t
			GH11TC1	309 (420)	12段マニュアル	○	42t
			GH11TD	339 (460)	ESCOT-VI	○	48t



○=設定あり

写真はカタログ撮影用特別仕様車

# Equipment 車種別主要装備一覧

●:標準装備 ▲:オプション ○:一部車種に標準装備 △:一部車種にオプション —:設定なし [掲載ページ](#)

装備項目		GK汎用	GKローリー	GK車載	GW	Type-R (ESCOT-VIのみ)	カスタム	備考	
一歩先を行く 運転性能	UDアクティブステアリング	P10	△/○	△	●	△	△	GK全車(K尺除く)にオプション設定です。GWには全車標準設定です。	
	トランスミッション	ESCOT-VI	P11	●	●	—	—	○	
		ESCOT-VII	P11	○	—	—	—	—	GH13エンジン搭載車にはESCOT-VIを設定しています。
		マニュアルトランスミッション(GH11搭載車のみ)	●	●	●	—	—	○	7段または12段が標準となります。 ※460PSは設定がありません。
	大容量流体式リターダー	P13	—	—	—	○	—	—	
	オフロードモード	▲	▲	▲	●	▲	▲	▲	悪路走行時の補助機能です。
	フルデフロック	P13	▲	▲	▲	●	▲	▲	GKは、左右輪デフロックとなります。
	雪道・泥濘地発進補助機能	○	○	○	●	●	○	—	ESCOT-VIおよびESCOT-VIIに標準設定となります。
	4本スポークステアリングホイール(ステアリングホイールスイッチ付き)	P11	●	●	●	●	●	●	革巻き仕様は全車オプション カスタム仕様選択時は標準となります。
	5インチマルチディスプレイ&サブディスプレイ	P12	●	●	●	●	●	●	—
照明付きスイッチ(スイッチON時点灯&夜間照明連動)	P13	●	●	●	●	●	●	—	
一歩先を行く 燃費・環境性能	重量車燃費基準達成車(+5%)	P14-15	○	●	▲	●	●	●	GWは基準内 155付(2PG-)のみ設定となります。
	重量車燃費基準達成車(+10%)	P14	○	○	○	—	○	○	GH11エンジン ESCOT-VIのみ標準となります。
	フォアトラック&ECO+モード	P17-18	○	○	○	●	○	○	GH11エンジン ESCOT-VIのみ標準となります。 GWはECOモードの設定となります。
	アイドリングストップ&スタートシステム	P16	●	●	●	▲	●	●	レスオプション設定有りとなります。
	燃費コーチ	P19	●	●	●	●	●	●	—
	ディスクブレーキ(リッド摩耗センサー付き)	P13・P23	●	●	●	●	●	●	—
	ブレーキブレンド	P23	●	●	●	●	●	●	—
	連結確認用トラクターブレーキスイッチ	●	●	●	●	●	●	●	速度が10km/hを超えると自動的に解除されます。
	スマートトラフィックアイブレーキ(衝突被害軽減ブレーキ)	P20	●	●	●	●	●	●	AEBS01シリーズ対応です。
	前方衝突警報装置	P21	●	●	●	●	●	●	—
一歩先を行く 安全性	スマートBSIS(側方衝突警報装置(左右))	P21	●	●	●	●	●	●	RT51法規(左側方)に対応しております。 標準キャブ車に標準設定となります。
	スマートLCS[レーンチェンジアサート(左右)]	P11	●	●	●	●	●	●	—
	トラフィックサインリコグニション	P21	●	●	●	●	●	●	—
	スマートトラフィックアイクルーズ(車間距離制御装置)	P22	○	○	○	●	○	○	ESCOT搭載車のみ設定となります。
	ドライバーモニター	P22	●	●	●	●	●	●	—
	ドライバーアラートサポート(ひらつき注意喚起装置)	P22	●	●	●	●	●	●	—
	LDWS(車線逸脱警報装置)	P22	●	●	●	●	●	●	—
	LDP(車線逸脱抑制機能)	P22	△	△	△	●	△	△	GK全車(K尺除く)にオプション設定です。 GWには全車標準設定です。
	LKA(車線維持支援機能)	P22	△	△	△	●	△	△	GK全車(K尺除く)にオプション設定です。 GWには全車標準設定です。
	オートハイビーム	P23	●	●	●	●	●	●	—
UDSC(UDスタビリティ・コントロール)	P23	●	●	●	●	●	●	—	
LEDヘッドランプ(ロービーム)	P21・P23	●	●	●	●	●	●	オートライト機能付	
2段ステップ&ロンググリップ(運転席側)	P23	●	●	●	●	●	●	—	
イモビライザー付きキー&キーレスエントリー	●	●	●	●	●	●	●	—	
バックアイカメラ&モニター(クリアオン製)	P23	●	●	●	●	●	●	RT158法規対応しております。	
緊急ブレーキシグナル	P23	●	●	●	●	●	●	—	
引き忘れ警報付きパーキングブレーキ	●	●	●	●	●	●	●	—	
後退時連動点灯機能付きコーナリングランプ	●	●	●	●	●	●	●	フォグラブ一体型となります。	
SAFES CABIN(セイフェイス キャビン)	P23	●	●	●	●	●	●	—	
一歩先を行く 生産性	フェリーモード付きエアサスペンション	P25	●	●	●	○	●	●	サスペンションのエアを全て抜き車両を固定することで積荷損傷の可能性を低減する機能です。
	UDインフォメーションサービス通信機器	P28	●	●	●	●	●	●	別途、申し込みが必要です。
一歩先を行く 稼働率	ユニットハブベアリング	P26	●	●	●	●	●	●	—
	キャブ塗装	標準色(ジャンピングホワイト)	●	●	●	●	●	●	—
	UD純正カスタムペイント	P30	▲	▲	▲	▲	▲	▲	推奨127色及びお客様指定カラーから お選び頂けます。
キャブ外装	ドアサッシュ部アクセントフィルム(ブラック)	▲	▲	▲	▲	▲	▲	▲	—
	開閉角65度電動キャブチルト(フロントリッド開閉センサー付き)	▲	●	●	●	●	●	●	—
	ハイルーフ	○	—	—	○	○	○※	—	※一部汎用/海コンのみ標準となります。
	ウインドディフレクター	▲	—	▲	▲	▲	△※	—	※汎用/海コン及び車載車のみオプションとなります。
	フルフロアディングキャブエアサスペンション(ストローク感応式ショックアブソーバ)	●	○	○※	○	○※	○※	○※	※ホイールベース:ERは「固定式アッパーフェンダー フェンダーカット 有り」が標準、その他のホイールベースは「固定式アッパーフェンダー フェンダーカット 無し」が標準となります。
	エアダム一体型フロントバンパー(フロントバンパーステップ付き)	●	●	●	●	●	●	●	—
	バンパースポイラー	▲	▲	▲	▲	▲	▲	▲	—
	ヘッドランプ マニュアルレベライザー	▲	▲	▲	▲	▲	▲	▲	全車オプション設定となります。
	ウォッシュャーノズル内蔵時間調整式間欠ワイパー(4段階)	●	●	●	●	●	●	●	—
	ミラー	ミラーヒーター(2点)&左右鏡面固定ミラー&電動格納ミラーアーム	●	●	●	▲	—	—	—
ミラーヒーター(2点)&左右鏡面電動ミラー&電動格納ミラーアーム		▲	▲	▲	▲	▲	▲	▲	
ミラーヒーター(4点)&左右鏡面固定ミラー&電動格納ミラーアーム	ミラーヒーター(4点)&左右鏡面固定ミラー&電動格納ミラーアーム	▲	▲	▲	▲	▲	▲	▲	
	ミラーヒーター(4点)&左右鏡面電動ミラー&電動格納ミラーアーム	▲	▲	▲	▲	▲	▲	▲	
フェンダーステップ&アシストグリップ	運転席側	●	●	●	●	●	●	●	
	助手席側	▲	▲	▲	▲	▲	▲	▲	
メッキ仕様	グリル	▲	▲	▲	▲	▲	▲	▲	
	エアダム一体型フロントバンパー	▲	▲	▲	▲	▲	▲	▲	
バンパースポイラー	バンパースポイラー	▲	▲	▲	▲	▲	▲	▲	
	コーナーパネル	▲	▲	▲	▲	▲	▲	▲	
ミラー&ミラーアーム	ミラー&ミラーアーム	▲	▲	▲	▲	▲	▲	▲	
	GW専用色グリル	—	—	—	●	—	—	—	レスオプション設定有りとなります。
GW専用色エンブレム	—	—	—	●	—	—	—	—	
キャブ内装	乗員	3人乗り仕様	▲	▲	▲	▲	▲	—	—
	運転席	フルアジャスタブルシート(傾斜式スライド機能付き)	●	●	●	▲	●	●	●
		エアサスペンションシート&アームレスト	●	●	●	▲	●	●	●
		ベルトインシート	△	△	△	●	△	●	—
	跳ね上げ式&フルフラットアシストシート(シートアンダートレイ付き)	●	●	●	●	●	●	●	—
	シェード/バンド付きフロントガラス	▲	▲	▲	▲	▲	▲	▲	—
	リアクォーターガラス	▲	▲	▲	▲	▲	▲	▲	—
	リアウインドウ	ガラス	●	●	●	●	●	●	●
		パネル(フィニッシャー付き)	▲	▲	▲	▲	▲	▲	▲
	GW専用色シート	—	—	—	—	—	—	—	3人乗り仕様を選択した際は、専用色シートではなくなります。
革巻きステアリング	▲	▲	▲	●	▲	●	—	GWは、専用黒革巻きステアリングとなります。	

●:標準装備 ▲:オプション ○:一部車種に標準装備 △:一部車種にオプション —:設定なし

装備項目		GK汎用	GKローリー	GK車載	GW	Type-R (ESCOT-VIのみ)	カスタム	備考	
フロアマット	カーペットタイプ	●	●	●	●	●	●※	※カスタム仕様は専用カーペットとなります。	
	ビニールタイプ	▲	▲	▲	▲	▲	—	—	
運転席側フロアラバーマット	▲	▲	▲	▲	▲	▲	—	—	
ベッドマット(クロス表皮)	●	●	●	●	●	●	●	—	
木目調インストールメントパネル&ドアスイッチパネル	—	—	—	—	—	—	—	—	
空調関連	フルオートエアコン(ベッド空調付き)	▲	▲	▲	▲	▲	▲	▲	
	蓄冷式ベッドルームクーラー	▲	▲	▲	▲	▲	▲	▲	「ベッドサイドポケット(運転席側のみ)」となります。
	燃焼式ヒーター(エコノミーヒーター)	▲	—	▲	▲	▲	▲	▲	「大型センターコンソール」と「バッテリー-145F51」/「バッテリー-195G51」の装着が必要となります。 ※ローリー車は設定がありません。
	蓄熱式ベッドヒーター	▲	▲	▲	▲	▲	▲	▲	—
収納	ホット&クールボックス(保温保冷機能付き)	▲	▲	▲	●	●	●	●	「フルオートエアコン」の装着が必要となります。
	カップホルダー(保温保冷機能付き)	▲	▲	▲	●	●	●	●	「フルオートエアコン」の装着が必要となります。
	大型センターコンソール	▲	▲	▲	▲	▲	▲	▲	—
24V電源コンセント&12Vソケット(シガーライター付き)	ヘッドコンソール&サンバイザー(助手席側)	▲	▲	▲	●	●	●	●	—
	シガーライター無し選択時は「24Vソケット付き」となります。	●	●	●	●	●	●	●	—
運行管理機器	タコグラフ(120km/h、7日巻き)	▲	▲	▲	▲	▲	▲	▲	—
	タコグラフ(120km/h、1日巻き)	▲	▲	▲	▲	▲	▲	▲	—
	レボタコグラフ(120km/h、7日巻き)	▲	▲	▲	▲	▲	▲	▲	—
ETC車載機(三菱電機製)	▲	▲	▲	▲	▲	▲	▲	ETC1.0になります。ETC2.0は用品設定となります。	
カーテン	カーテン(ベッドルーム&全周)	▲	▲	▲	▲	▲	▲	▲	※カスタム仕様は遮光カーテンとなります。
	カーテンレール(ベッドルーム&全周)	●	●	●	●	●	●	●	—
オーディオ	AMFMオートチューナーラジオ&スピーカー2個	●	●	●	▲	●	—	—	
	AMFMオートチューナーラジオ(Bluetooth付き)&スピーカー2個	▲	▲	▲	▲	▲	▲	▲	—
	AMFMオートチューナーラジオ(Bluetooth付き)&スピーカー4個	▲	▲	▲	▲	▲	▲	▲	—
	AMFMオートチューナーラジオ+CD(Bluetooth付き)&スピーカー2個	▲	▲	▲	▲	▲	▲	▲	—
消火器	AMFMオートチューナーラジオ+CD(Bluetooth付き)&スピーカー4個	▲	▲	▲	▲	▲	▲	▲	※カスタム仕様は専用スピーカーグリルとなります。
	※ローリー車は標準となります。	▲	●	▲	▲	▲	▲	▲	—
ブレーキ	EBS(電子制御ブレーキシステム)[ABS&ASR機能を含む]	●	●	●	●	●	●	●	—
	エキゾーストブレーキ&UDエクストラエンジンブレーキ(UD EEB)	●	●	●	●	●	●	●	—
	電磁式リターダー	○	○	○	—	—	○	—	「マニュアルトランスミッション」は標準となります。
	ヒルスタートアシスト機能	○	○	○	●	●	○	—	「ESCOT-VI」は標準となります。
	坂道発進補助装置(EHS)	○	○	○	—	—	○	—	「マニュアルトランスミッション」は標準となります。
スタビライザー(フロント&リア)	●	●	●	○	●	●	●	GWは、後軸エアサス車に標準設定となります。	
ジャンパーケーブル&ホース	コイル式	○※1	●	—	○	○※3	○※3	—	※1:ホイールベース:8Rは「コイル式」が標準となります。 ※2:D尺以上は「ストレート式」が標準となります。 ※3:車種によって装備の設定が異なります。
	ストレート式	○※2	▲	●	▲	○※3	○※3	—	
ホースハンガー	○※	▲	●	▲	○※	○※	—	※「ジャンパーケーブル&ホース(コイル式)」の場合はオプションとなります。	
脱着式アッパーフェンダー	フェンダーカット 無し	▲	▲	▲	—	▲	▲	▲	ホイールベース:ERは「固定式アッパーフェンダー フェンダーカット 有り」が標準、その他のホイールベースは「固定式アッパーフェンダー フェンダーカット 無し」が標準となります。
	フェンダーカット 有り	▲	▲	▲	▲	▲	▲	▲	—
リアフェンダー用マッドガード	▲	▲	▲	—	▲	▲	▲	「フェンダーカット 無し」のみ装着できます。	
サイドガード	●	●	○※	●	○※	○※	○※	※ホイールベース:K尺は「サイドガード 無し」が標準となります。	
リヤフォグラブ付LEDテールランプ	●	●	●	●	●	●	●	—	
燃料タンク(燃料漏れ防止機能付)	200ℓ	○	▲	△※	○	△※	●	—	
	300ℓ	▲	▲	▲	○	▲	—	—	
	400ℓ	●	●	○※	●	○※	○※	—	一部車種によって、装備の設定が異なります。 詳しくは販売会社へお問い合わせください。
	アルミ製	●	●	●	●	●	●	●	—
樹脂製アドブルー(AdBlue®)タンク	キー付燃料タンクキャップ	▲	▲	▲	▲	▲	▲	▲	—
	34ℓ	●	●	●	—	●	●	●	—
バッテリー	50ℓ	○	—	—	—	—	—	—	—
	キー付アドブルー(AdBlue®)タンクキャップ	▲	▲	▲	▲	▲	▲	▲	—
バッテリー	115F51S	●	●	●	●	●	●	●	—
	145F51	▲	▲	▲	▲	▲	▲	▲	寒冷地仕様選択時は標準となります。
	195G51	▲	▲	▲	▲	▲	▲	▲	極寒冷地仕様選択時は標準となります。
オルタネーター	トランスミッションPTO(500N・m[50kgf・m])	▲	▲	▲	▲	▲	▲	▲	1,000N・m(100kgf・m)については、販売会社へお問い合わせください。
	24V-130A	●	●	●	●	●	●	●	—
プラットフォーム	24V-150A	▲	▲	▲	▲	▲	▲	▲	—
	アルミ製	●	●	▲	●	●	●	●	—
カブラー	スチール製	▲	▲	▲	●	●	○	○	※1:第5輪荷重13t以下に標準設定となります。 ※2:第5輪荷重16t以上に標準設定となります。
	1軸	横浜車輛工業 Jost(HP-1300)	▲	▲	▲	—	—	—	—
		ソーシシ(RM-13)※3	●	▲	●	●	○※1	○※1	—
	2軸	ヨースト(JSK42)	▲	●	▲	○	△※2	△※2	—
ソーシシ(U-20/2軸)		—	—	—	●	●			