

## 小型トラック 排出ガス発散防止装置（制御プログラム）について

（届出日：令和6年5月16日 開始日：令和6年5月17日）

リコール番号：5477

UDトラック스에車両を提供している이수자동차株式会社が下記のリコールを国土交通省に届出しました。対象車両をご愛用のお客様には、大変ご迷惑をおかけしまして誠に申し訳ございませんが、ご愛用車の措置につきましては、ダイレクトメールにてご案内いたしますので、点検・修理（無料）をお受けいただきますよう、よろしくお願い申し上げます。対象車両をご愛用のお客様には大変ご迷惑をおかけいたしますことを、心よりお詫び申し上げます。

### 1. 不具合の状況

小型トラックにおいて、開発時のエンジン制御プログラムの評価が不適切なため、上流NOxセンサの故障診断が確定した際にEGR（排気ガス再循環装置）が作動を停止し、設計意図と不一致となります。そのため、保安基準第31条の細目告示第41条別添48の車載式故障診断装置（ディーゼル重量車J-OBDII）の技術基準を満足しません。

### 2. 改善の内容

エンジン制御ユニットの制御プログラムを対策プログラムに修正します。また、特定の故障コードが確認された場合は、DPD（粒子状物質除去装置）の再生を実施いたします。

### 3. 対象車両

- UDトラック스株式会社が販売している小型トラックが対象です。
- 型式、車台番号の範囲、製作期間、対象台数は次の通りです。

車名	型式	通称名	リコール対象車の車台番号の範囲及び製作期間	リコール対象車の台数	備考
UD トラック스	2RG-BPR88AM	「カゼット」	BPR88-7000001 令和6年1月25日	1	
	2RG-BPR88YM		BPR88Y-7000001 令和6年1月25日	1	
	(計 2型式)	(計 1車種)	(製作期間の全体の範囲) 令和6年1月25日	(計 2台)	

#### <ご注意>

- 対象車両の含まれる車台番号の範囲には、対象とならない車両もあります。詳しくは最寄りのUDトラック스販売会社にお問い合わせください。
- 対象車両の製作期間はご購入の時期とは異なります。

#### 【お問い合わせ先】

UDトラック스株式会社 お客様相談室  
〒362-8523 埼玉県上尾市大字老丁目1番地  
フリーダイヤル 0120-67-2301

オープン時間 月曜日～金曜日 9:00～12:00、13:00～17:00  
但し、会社休業日を除きます。

## 改善箇所説明図

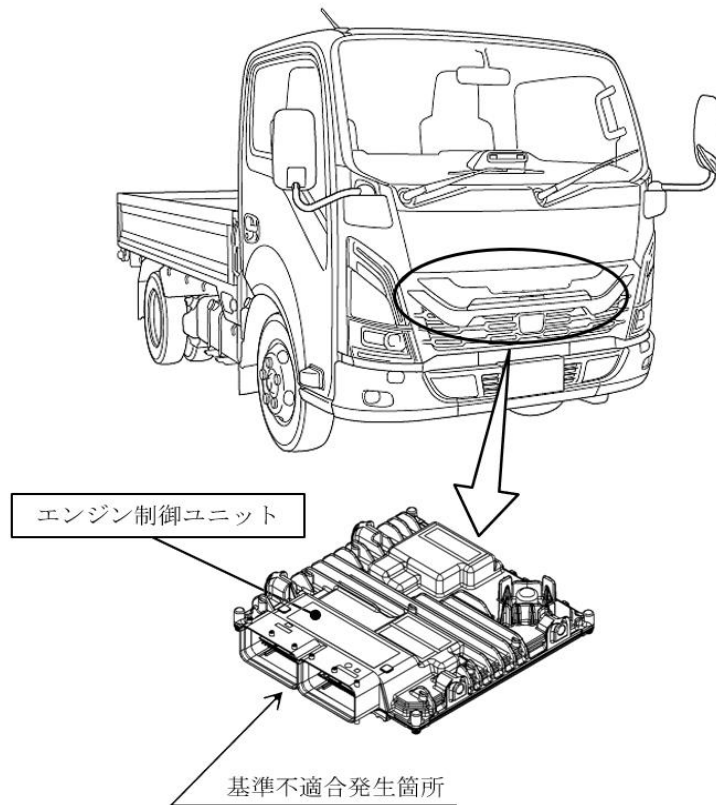

小型トラックにおいて、開発時のエンジン制御プログラムの評価が不適切なため、上流NO<sub>x</sub>センサの故障診断が確定した際にEGR（排気ガス再循環装置）が作動を停止し、設計意図と不一致となる。そのため、保安基準第31条の細目告示第41条別添48の車載式故障診断装置（ディーゼル重量車J-OB DII）の技術基準を満足しない。

### 改善の内容:

全車両、エンジン制御ユニットの制御プログラムを対策プログラムに修正する。また、特定の故障コードが確認された場合は、DPD（粒子状物質除去装置）の再生を実施する。

識別 : 助手席側ドア開口部のシリアルナンバープレート下部中央の位置に、識別ペイント（黄色）を塗布する。

注 :  は、措置する部品を示す。