



# Quester

Made to go the extra mile

รถบรรทุก 8x4 350 แรงม้า



เซ็นทรัลล็อก และกระจกไฟฟ้า  
สะดวก สบายและปลอดภัย



ใหม่! จอแสดงผลแบบ LED  
พร้อมระบบแนะนำการขับขี่  
แบบเรียลไทม์ มั่นใจในความ  
สะดวกสบาย ประสิทธิภาพการ  
ขับขี่ และความปลอดภัย



พวงมาลัยดีไซน์ใหม่  
ทันสมัยยิ่งขึ้น แบบ 4 ก้าน  
ช่วยให้ขับขี่ง่ายขึ้น และมี  
เสถียรภาพมากขึ้น



ระบบเบรกป้องกัน  
ล้อล็อก (ABS)



ระบบควบคุมความเร็วคงที่  
อัตโนมัติ (Cruise Control)



ระบบยกหัวเก๋งด้วยไฟฟ้า  
เพื่อความสะดวก และปลอดภัย

Going the extra mile

ภาพตกแต่งเพื่อการโฆษณาเท่านั้น

# M36 - CGE08N49R350CSS9 CARGO

เครื่องยนต์	
รุ่น	GH8E 350 EU V
แบบ	ยูดี ดีเซล 4 จังหวะ 6 สูบ แถวเรียง ไทโรคอินเจคชั่น โอเวอร์เฮดแคมชาฟท์ เทอร์โบ อินเทอร์คูลเลอร์ ระบายความร้อนด้วยน้ำ
ระดับมาตรฐานแก๊สไอเสีย	ยูโร 5 (มอก.3046-2563)
ระบบเชื้อเพลิง	คอมมอนเรล ไทโรคอินเจคชั่น หัวฉีดไฟฟ้าควบคุมการฉีดด้วยอิเล็กทรอนิกส์
ความจุระบอกลูกสูบ	7,698 ซีซี
ความโตกระบอกลูกสูบ x ช่วงชัก	110 x135 มม.
อัตราส่วนกำลังอัด	17.5 : 1
กำลังสูงสุด (ECE net)	350 แรงม้า (258 กิโลวัตต์) ที่ 2,200 รอบต่อนาที
แรงบิดสูงสุด (ECE net)	1,200 นิวตัน-เมตร ที่ 1,200-1,600 รอบต่อนาที
ระบบควบคุมการปล่อยมลพิษ	Selective Catalytic Reduction
ระบบพวงมาลัย	พวงมาลัยเพาเวอร์ ชนิดปรับสูงต่ำและเอนได้ อัตราทด 26.2
คลัตช์	แบบแห้ง แผ่นเดี่ยว ขนาด 430 มม. ควบคุมด้วยระบบไฮดรอลิก

น้ำหนักบรรทุก	
น้ำหนักบรรทุกสูงสุด (GVW)	30,000 กก.
น้ำหนักแชสซีส์ หน้า	5,808 กก.
หลัง	3,422 กก.
รวม	9,230 กก.

สมรรถนะ			
ความเร็วสูงสุด	103.8 กม./ชม.	111.8 กม./ชม.	117 กม./ชม.
ความสามารถไต่ทางชัน ที่ (GVW 30 ตัน)	11.25 องศา (19.9%)	10.09 องศา (17.8%)	9.42 องศา (16.6%)
รัศมีวงเลี้ยวแคบสุด	10,707 มม. (ที่กันชน) / 10,043 มม. (ที่ยางหน้า)		

แชสซี	
ชนิดเฟรม	เหล็กรูปตัว I แบบขั้นบันได
ขนาด	300x90x7 มม. พร้อมเหล็กเสริมหนา 5 มม.
เพลาน้ำ	จีเวอร์ส เอลเลียต ไอ-บีมี สมรรถนะการรับน้ำหนัก 15,000 กก.
เพลาลัง	แทนแดม ขับเคลื่อน 2 เพลอ แบบแบนโจ เพลาลอย เฟืองไฮโปยด์ เฟืองทดเดี่ยว พร้อมดีฟลอค สมรรถนะการรับน้ำหนัก 26,000 กก.
อัตราทดเฟืองท้าย	4.63      4.30      4.11
ระบบกันสะเทือน หน้า	แหนบแบบพาลาโบลิก พร้อมโช้คอัพ 2 จังหวะ และเหล็กกันโคลง สมรรถนะการรับน้ำหนัก 15,000 กก.
ระบบกันสะเทือน หลัง	แหนบแบบหลายแผ่นอัดซ้อนกัน สมรรถนะการรับน้ำหนัก 23,000 กก.

ระบบเบรก	
แบบ	ระบบเบรกกลมหัน วงจรคู่แยกหน้า-หลัง รวมทั้งระบบตั้งเบรกอัตโนมัติ
เบรกมือ	แบบสปริงเบรกที่ล้อหน้าที่ 2 และล้อหลังที่ 1
เบรกช่วย	เบรกไอเสีย EPG (Exhaust Pressure Governor)

ขนาดล้อและยาง	
กะทะล้อ	ขนาด 8.25 - 22.5, 10 รู
ยาง	11R22.5

หัวถัง	
แบบ	แบบที่นอน 1 เติง, จุดรองรับหัวถังพร้อมโช้คอัพ 4 จุด, ระบบยกหัวถังด้วยไฟฟ้า
กระจกหน้า	แบบนิรภัยหลายชั้น (ลามิเนต : Laminated)
หน้าต่าง	แสดงลักษณะการขับของผู้ขับขี่ (Fuel Coaching) ความเร็ว ความเร็วรอบเครื่อง ระยะทาง แรงดันลม ความร้อน ระดับน้ำมันเชื้อเพลิง ระดับ AdBlue
เครื่องเสียง	Radio พร้อมช่องเสียบ USB MP3
เบาะนั่ง	เบาะนั่งแบบ Air suspension ปรับตามน้ำหนัก
เข็มขัดนิรภัย	ล๊อค 3 จุด ตำแหน่งผู้ขับขี่ และผู้ช่วยผู้ขับขี่ พร้อมสัญญาณเตือนเข็มขัด

ระบบไฟฟ้าและอุปกรณ์	
แบตเตอรี่	12 โวลท์ 150 แอมป์ จำนวน 2 ลูก
อัลเตอร์เนเตอร์	24 โวลท์ 80 แอมป์
ถังน้ำมัน	315 ลิตร
กรองน้ำมันเชื้อเพลิง	แบบไส้กรองกระดาษและกรองดักน้ำพร้อมไส้กรอง
ระบบระบายความร้อนเกียร์	ระบายความร้อนชุดเกียร์ด้วยของเหลว
อุปกรณ์เสริม	กระจกไฟฟ้า ไฟแสดงความสูง ไฟหรี่ด้านข้าง
ระบบความปลอดภัย	ระบบป้องกันล้อล๊อค (Anti Lock Brake System : ABS)
ระบบส่งกำลัง PTO	เกียร์ฝักหลังชุดเกียร์ แบบ Flange SAE 1400
ระบบควบคุมความเร็ว PTO	Cruise Control
ถัง AdBlue (แอดบลู)	50 ลิตร

รุ่นเกียร์	เกียร์ต่ำพิเศษ	1	2	3	4	5
ST1199	12.11	8.08	5.96	4.42	3.36	2.41
			6	7	8	R
			1.77	1.32	1.00	12.66

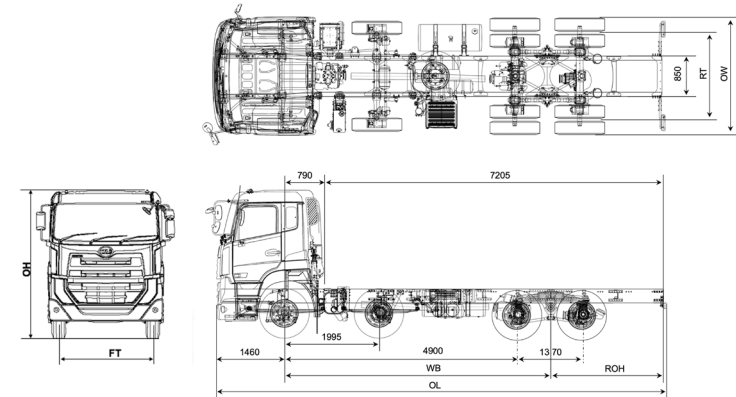

ขนาดและสัดส่วน (มม.)	WB	OL	OW	OH	FT	RT	ROH
	5585	9522	2500	3220	2020	1835	2410

หมายเหตุ รายละเอียดต่างๆ ข้างต้นและทุกภาพที่ปรากฏในเอกสารนี้อาจมีอุปกรณ์พิเศษติดตั้งเพิ่มเติมอยู่ด้วย และอาจแตกต่างกับรถที่ออกจำหน่าย ทางบริษัท ทรงไว้ซึ่งสิทธิ์ในการเปลี่ยนแปลง



UD TRUCKS

บริษัท ยูดี ทรัคส์ คอร์ปอเรชั่น (ประเทศไทย) จำกัด  
199 หมู่ 1 ต.ศิระจรเข้ใหญ่ อ.บางเสาธง จ.สมุทรปราการ 10570  
www.udtrucks.com/thailand    www.facebook.com/UDTrucksThailand  
Call Center : 02-305-4452    @udtrucksth



ตัวแกนจำหน่าย :	