



Quester

Made to go the extra mile

เพื่องานขนส่งกระจายสินค้า
รถบรรทุก 6x2 280 แรงม้า



เซ็นทรัลล็อก และกระจกไฟฟ้า
สะดวก สบายและปลอดภัย



ใหม่! จอแสดงผลแบบ LED
พร้อมระบบแนะนำการขับขี่
แบบเรียลไทม์ บั่นใจในความ
สะดวกสบาย ประสิทธิภาพการ
ขับขี่ และความปลอดภัย



พวงมาลัยดีไซน์ใหม่
ทันสมัยยิ่งขึ้น แบบ 4 ก้าน
ช่วยให้ขับขี่ง่ายขึ้น และมี
เสถียรภาพมากขึ้น



ระบบเบรกป้องกัน
ล้อล็อก (ABS)



ระบบควบคุมความเร็วคงที่
อัตโนมัติ (Cruise Control)



ระบบยกหัวเก็บด้วยไฟฟ้า
เพื่อความสะดวก และปลอดภัย

Going the extra mile

ภาพตกแต่งเพื่อการโฆษณาเท่านั้น

M12 - CDE08N51R280CJS9 CARGO

เครื่องยนต์	
รุ่น	GH8E 280 EU V
แบบ	ยูดี ดีเซล 4 จังหวะ 6 สูบ แถวเรียง ไทโรคอินเจคชั่น โอเวอร์เฮดแคมชาฟท์ เทอร์โบ อินเตอร์คูลเลอร์ ระบายความร้อนด้วยน้ำ
ระดับมาตรฐานแก๊สไอเสีย	ยูโร 5 (มอก.3046-2563)
ระบบเชื้อเพลิง	คอมมอนเรล ไทโรคอินเจคชั่น หัวฉีดไฟฟ้าควบคุมการฉีดด้วยอิเล็กทรอนิกส์
ความจุระบอกลูกสูบ	7,698 ซีซี
ความโตกระบอกลูกสูบ x ช่วงชัก	110 x135 มม.
อัตราส่วนกำลังอัด	17.5 : 1
กำลังสูงสุด (ECE net)	280 แรงม้า(PS), 206 กิโลวัตต์ @2,200 รอบต่อนาที
แรงบิดสูงสุด (ECE net)	1,050 นิวตัน-เมตร @1,100 - 1,800 รอบต่อนาที
ระบบควบคุมการปล่อยมลพิษ	Selective Catalytic Reduction
ระบบพวงมาลัย	พวงมาลัยเพาเวอร์ ชนิดปรับสูงต่ำและเอนได้ อัตราทด 24.2
คลัตช์	แบบแห้ง แผ่นเดียว ขนาด 430 มม. ควบคุมด้วยระบบไฮดรอลิก

น้ำหนักบรรทุก	
น้ำหนักบรรทุกสูงสุด (GVW)	25,000 กก.
น้ำหนักแชสซีส์ หน้า	4,330 กก.
หลัง	3,490 กก.
รวม	7,820 กก.

สมรรถนะ				
ความเร็วสูงสุด	97.7 กม/ชม.	103.2 กม/ชม.	111.1 กม/ชม.	122.2 กม/ชม.
ความสามารถไต่ทางชัน ที่ (GVW 25 ตัน)	16.6 องศา (29.8%)	15.5 องศา (27.8%)	14.1 องศา (25.1%)	12.3 องศา (21.9%)
รัศมีวงเลี้ยวแคบสุด	10,475 มม. (ที่กันชน) / 9,728 มม. (ที่ยางหน้า)			

แชสซีส์				
ชนิดเฟรม	เหล็กรูปตัว I แบบขันนอต			
ขนาด	300x90x7 มม.			
เพลาน้ำ	รีเวอร์ส เอลเลียต ไอ-บีเอ็ม สมรรถนะการรับน้ำหนัก 8,000 กก.			
เพลาลัง	แบบแบนโจ เพลาลอย เฟืองไฮโปยด์ ขับเคลื่อนเพลาดียว เฟืองท้ายทนต์เดียว พร้อมตุ้มลมยกเพลาย้าย สมรรถนะการรับน้ำหนัก 23,000 กก.			
อัตราทดเฟืองท้าย	4.89	4.63	4.30	3.91
ระบบกันสะเทือน หน้า	แหนบแบบพาราโบลิก 3 แผ่น พร้อมโช้คอัพ 2 จังหวะ และเหล็กกันโคลง สมรรถนะการรับน้ำหนัก 8,000 กก.			
ระบบกันสะเทือน หลัง	แหนบแบบหลายแผ่นอัดซ้อนกันจำนวน 8 แผ่น สมรรถนะการรับน้ำหนัก 23,000 กก.			

ระบบเบรก	
แบบ	ระบบเบรกกลล้น วงจรคู่แยกหน้า-หลัง พร้อมาล์วปรับแรงดันลมเบรกตามน้ำหนักบรรทุก รวมทั้งระบบตั้งเบรกอัตโนมัติ
เบรกมือ	แบบสปริงเบรกที่ล้อหน้าและล้อหลัง-หน้า
เบรกช่วย	เบรกไอเสีย EPG (Exhaust Pressure Governor)

ขนาดล้อและยาง	
กะทะล้อ	ขนาด 8.25 - 22.5, 10 รู
ยาง	295/80R22.5

หัวเก๋ง	
แบบ	แบบที่นอน 1 เตียง, จุดรองรับหัวเก๋งพร้อมโช้คอัพ 4 จุด, ระบบยกหัวเก๋งด้วยไฟฟ้า
กระจกหน้า	แบบนิรภัยหลายชั้น (ลามิเนต : Laminated)
หน้าปัด	แสดงลักษณะการขับขี่ของผู้ขับ (Fuel Coaching) ความเร็ว ความเร็วรอบเครื่องยนต์ ระยะทาง แรงดันลม ความร้อน ระดับน้ำมันเชื้อเพลิง ระดับ AdBlue
เครื่องเสียง	Radio พร้อมช่องเสียบ USB MP3
เบาะนั่ง	เบาะนั่งแบบ air suspension ปรับตามน้ำหนัก
เข็มขัดนิรภัย	ล๊อค 3 จุด ตำแหน่งผู้ขับขี่และผู้ช่วยผู้ขับขี่ พร้อมสัญญาณเตือนเข็มขัด

ระบบไฟฟ้าและอุปกรณ์	
แบตเตอรี่	12 โวลท์ 150 แอมป์ จำนวน 2 ลูก
อัลเตอร์เนเตอร์	24 โวลท์ 80 แอมป์
ถังน้ำมัน	330 ลิตร
กรองน้ำมันเชื้อเพลิง	แบบไส้กรองกระดาษและกรองดักน้ำพร้อมไส้กรอง
อุปกรณ์เสริม	กระจกไฟฟ้า ไฟแสดงความเร็วสูง ไฟตัดหมอก

ระบบความปลอดภัย	ระบบป้องกันล้อล็อก (Anti Lock Brake System: ABS)				
ระบบส่งกำลัง PTO	เกียร์ฝักหลังชุดเกียร์ แบบ Flange SAE 1400				
ระบบควบคุมความเร็ว PTO	Cruise Control				
ระบบระบายความร้อนเกียร์	ระบายความร้อนชุดเกียร์ด้วยน้ำยาหล่อเย็น				
ถัง AdBlue (แอดบลู)	50 ลิตร				

รุ่นเกียร์	เกียร์ต่ำพิเศษ	1	2	3	4	5
ST1199	12.11	8.08	5.96	4.42	3.36	2.41
			6	7	8	R
			1.77	1.32	1.00	12.66

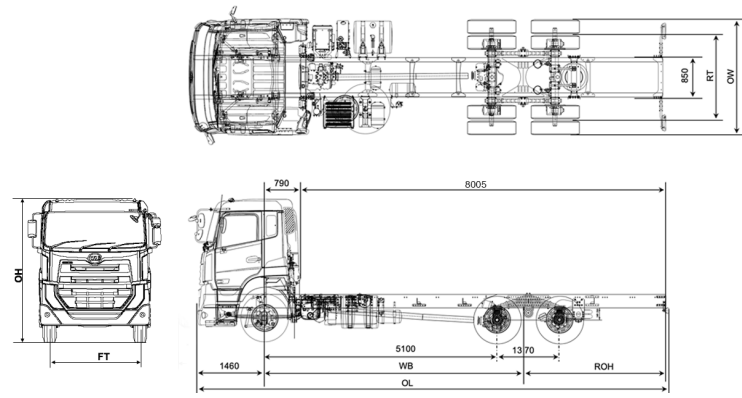

ขนาดและลัดส่วน (มม.)	WB	OL	OW	OH	FT	RT	ROH
	5785	10343	2500	3220	2020	1835	3010

หมายเหตุ รายละเอียดต่างๆ ข้างต้นและทุกภาพที่ปรากฏในเอกสารนี้อาจมีอุปกรณ์พิเศษติดตั้งเพิ่มเติมอยู่ด้วย และอาจแตกต่างกับรถที่ออกจำหน่าย ทางบริษัทฯ ทรงไว้ซึ่งสิทธิในการเปลี่ยนแปลง



UD TRUCKS

บริษัท ยูดี ทรัคส์ คอร์ปอเรชั่น (ประเทศไทย) จำกัด
 199 หมู่ 1 ต.ศิระจรเข้ใหญ่ อ.บางเสาธง จ.สมุทรปราการ 10570
 @ www.udtrucks.com/thailand | www.facebook.com/UDTrucksThailand
 Call Center : 02-305-4452 | @udtrucksth



ตัวแทนจำหน่าย :