

Quester

Made to go the extra mile

กระบะดั้มพิวานก่อสร้าง
รถบรรทุก 6x4 280 แรงม้า



ใหม่! จอแสดงผลแบบ LED
พร้อมระบบแนะนำการขับขี่
แบบเรียลไทม์ มั่นใจในความ
สะดวกสบาย ประสิทธิภาพการ
ขับขี่ และความปลอดภัย



พวงมาลัยดีไซน์ใหม่
ทันสมัยยิ่งขึ้น แบบ 4 ก้าน
ช่วยให้ขับขี่ง่ายขึ้น และมี
เสถียรภาพมากขึ้น



ระบบยกหัวเก๋งด้วยไฟฟ้า
เพื่อความสะดวก และปลอดภัย



ระบบเบรกป้องกัน
ล้อล็อก (ABS)



ระบบควบคุมความเร็วคงที่
อัตโนมัติ (Cruise Control)

ภาพตกแต่งเพื่อการโฆษณาเท่านั้น

M16 - CWE08N43R280SS9 TIPPER / DUMPER

เครื่องยนต์	
รุ่น	GH8 280 EC01
แบบ	ยูดี ดีเซล 4 จังหวะ 6 สูบ แถวเรียง ไดเร็กอินเจคชั่น โอเวอร์เฮดแคมชาฟท์ เทอร์โบ อินเตอร์คูลเลอร์ระบายความร้อนด้วยน้ำ
ระดับมาตรฐานแก๊สไอเสีย	ยูโร 3 (มอก.2315-2551)
ระบบเชื้อเพลิง	คอมมอลเรล ไดเร็กอินเจคชั่น หัวฉีดไฟฟ้าควบคุมการฉีดด้วยอิเล็กทรอนิกส์
ความจุระบอกลูกสูบ	7,698 ซีซี
ความโตกระบอกลูกสูบ x ช่วงชัก	110 x135 มม.
อัตราส่วนกำลังอัด	17.5 : 1
กำลังสูงสุด (ECE net)	280 แรงม้า (PS), 206 กิโลวัตต์ @ 2,200 รอบต่อนาที
แรงบิดสูงสุด (ECE net)	1,050 นิวตัน-เมตร @ 1,100 - 1,700 รอบต่อนาที
ระบบพวงมาลัย	พวงมาลัยเพาเวอร์ ชนิดปรับสูงต่ำและเอนได้ อัตราทด 24.2
คลัตช์	แบบแห้ง แผ่นเดี่ยว ขนาด 430 มม. ควบคุมด้วยระบบไฮดรอลิก

น้ำหนักบรรทุก	
น้ำหนักบรรทุกสูงสุด (GVW)	25,000 กก.
น้ำหนักแชสซีส์ หน้า	4,145 กก.
หลัง	3,745 กก.
รวม	7,890 กก.

สมรรถนะ			
ความเร็วสูงสุด	103.2 กม./ชม.	110.4 กม./ชม.	116.3 กม./ชม.
ความสามารถไต่ทางชัน ที่ (GVW 25 ตัน)	14.6 องศา (26.2%)	13.3 องศา (23.8%)	12.4 องศา (22%)
รัศมีวงเลี้ยวแคบสุด	9,295 มม. (ที่กันชน) / 8,608 มม. (ที่ยางหน้า)		

แชสซี	
ชนิดเฟรม	เหล็กรูปตัว I แบบขั้นบันได
ขนาด	300 x 90 x 7 มม. พร้อมเหล็กเสริมหนา 5 มม.
เพลาน้ำ	รีเวอร์ส เอลเลียต ไอ-บีมี สมรรถนะการรับน้ำหนัก 8,000 กก.
เพลาลัง	แทนแคม ขับเคลื่อน 2 เพลา แบบแบนโจ เพลาลอย เฟืองไฮโปยด์ เฟืองทดเดี่ยว พร้อมดีฟล็อก สมรรถนะการรับน้ำหนัก 26,000 กก.
อัตราทดเฟืองท้าย	4.63 4.30 4.11
ระบบกันสะเทือน หน้า	แหนบแบบพาราโบลิก 4 แผ่น พร้อมโช้คอัพ 2 จังหวะ และเหล็กกันโคลง สมรรถนะการรับน้ำหนัก 8,000 กก.
ระบบกันสะเทือน หลัง	แหนบแบบหลายแผ่นอัดซ้อนกันจำนวน 8 แผ่น สมรรถนะการรับน้ำหนัก 23,000 กก.

ระบบเบรก	
แบบ	ระบบเบรกลมล้วน วงจรคู่แยกหน้า-หลัง รวมทั้งระบบตั้งเบรกอัตโนมัติ
เบรกมือ	แบบสปริงเบรกที่ล้อหน้าและล้อหลัง-หน้า
เบรกช่วย	เบรกไอเสีย EPG (Exhaust Pressure Governor)

ขนาดล้อและยาง	
กะทะล้อ	ขนาด 8.25 - 22.5, 10 รู
ยาง	295/80R22.5

พื้พังก	
แบบ	แบบที่นอน 1 เตียง, จุดรองรับพังกพร้อมโช้คอัพ 4จุด, ระบบยกพังกด้วยไฟฟ้า
กระจกหน้า	แบบนิรภัยหลายชั้น (ลามิเนต : Laminated)
หน้าปัด	แสดงลักษณะการขับขี่ของผู้ขับ (Fuel Coaching) ความเร็ว ความเร็วรอบเครื่อง ระยะทาง แรงดันลม ความร้อน ระดับน้ำมันเชื้อเพลิง
เครื่องเสียง	Radio พร้อมช่องเสียบ USB MP3
เบาะนั่ง	เบาะนั่งแบบ air suspension ปรับตามน้ำหนัก
เข็มขัดนิรภัย	ล็อก 3 จุด ตำแหน่งผู้ขับขี่ และผู้ช่วยผู้ขับขี่ พร้อมสัญญาณเตือนเข็มขัด

ระบบไฟฟ้าและอุปกรณ์	
แบตเตอรี่	12 โวลท์ 150 แอมป์ จำนวน 2 ลูก
อัลเตอร์เนเตอร์	24 โวลท์ 80 แอมป์
ถังน้ำมัน	315 ลิตร
กรองน้ำมันเชื้อเพลิง	แบบไส้กรองกระดาษและกรองคักน้ำพร้อมไส้กรอง
ระบบระบายความร้อนเกียร์	ระบายความร้อนชุดเกียร์ด้วยน้ำยาหล่อเย็น
อุปกรณ์เสริม	กระจกไฟฟ้า ไฟแสดงความสูง

ระบบความปลอดภัย	ระบบป้องกันล้อล็อก (Anti Lock Brake System: ABS)
ระบบส่งกำลัง PTO	เกียร์ฝักหลังชุดเกียร์ แบบ Flange SAE 1400
ระบบควบคุมความเร็ว PTO	Cruise Control

รุ่นเกียร์	เกียร์ต่ำพิเศษ	1	2	3	4	5
ST1199	12.11	8.08	5.96	4.42	3.36	2.41
			6	7	8	R
			1.77	1.32	1.00	12.66

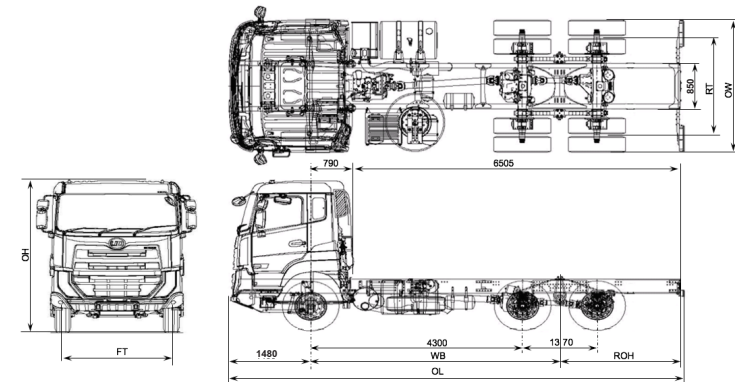

ขนาดและสัดส่วน (มม.)	WB	OL	OW	OH	FT	RT	ROH
	4985	8830	2500	3220	2020	1835	2310

หมายเหตุ รายละเอียดต่างๆ ข้างต้นและทุกภาพที่ปรากฏในเอกสารนี้อาจมีอุปกรณ์พิเศษติดตั้งเพิ่มเติมอยู่ด้วย และอาจแตกต่างกับรถที่ออกจำหน่าย ทางบริษัทฯ ทรงไว้ซึ่งสิทธิในการเปลี่ยนแปลง



UD TRUCKS

บริษัท ยูดี ทรัคส์ คอร์ปอเรชั่น (ประเทศไทย) จำกัด
 199 หมู่ 1 ต.ศิระจรเข้ใหญ่ อ.บางเสาธง จ.สมุทรปราการ 10570
 @ www.udtrucks.com/thailand www.facebook.com/UDTrucksThailand
 Call Center : 02-305-4452 @udtrucksth



VERSION: 001/2023

ตัวแกนจำหน่าย :	